

PMH Svängkranar



PMH Svängkranar

PMH Svängkranar är ett effektivt och rationellt hjälpmedel för att öka lyftutrustningens arbetsområde.

Vi erbjuder tre olika modeller på svängkranar anpassade för varje kunds lyftbehov. Kapaciteter 125, 250, 500 och 1000 kg i vägg- och pelarsvängkransutförande. Svängkranarna finns i armlängder upp till 6 meter. Större kapaciteter på förfrågan.

PMH Svängkranar monteras snabbt och enkelt. Pelarna förankras direkt i betonggolvet* med PMH Säkerhetsexpander. Detta ger ett kostnadseffektivt och säkert montage.

Svängkranens arm är försedd med kullagrad upphängning och ställbar broms för kontrollerad svängrörelse. Kundanpassade svängkranar erbjuds med stor flexibilitet avseende utförande och med kort leveranstid.

PMH Svängkranar finns även i utföranden med kapaciteter från 30 kg till 20 ton, armlängder från 2 till 20 m, eldriven svängrörelse m.m.

* Kvalité min. K25, tjocklek beroende på kapacitet.

PMH Pelarsvängkranar förankras enkelt direkt i betonggolvet* med PMH Säkerhetsexpander.

ODEN Pelarsvängkran typ PKO 500/6 med PMH Classic elektrisk kättingtelfer.



ODEN

Svängkran för lätt och rationell hantering.

Svängkranens arm är uppbyggd på en överstagad PMH Profilskena. Låg egenvikt på armen medger smidig och lätt svängrörelse.

Telferns kullagrade vagn löper i profilskenan och löpbanan inuti skenan är skyddad från damm och övriga partiklar.



TOR Väggsvängkran typ VKT 250/4 med KITO Elektrisk kättingtelfer.

TOR

Stabil och enkel svängkran anpassad för de flesta lyftbehov.

Svängarm uppbyggd på överstagad I-balk.

LOKE

Svängkran för låga takhöjder.

Svängarm uppbyggd på understagad I-balk, som ger hög effektiv lyfthöjd.

PMH Elektriska kättingtelfer i en lättrollande Blockvagn kompletterar PMH Svängkranar till en rationell lyftlösning.



LOKE Pelarsvängkran typ PKL 1000/5 med KITO Elektrisk kättingtelfer.

PMH Pelarsvängkranar*

Kapacitet kg	A m	B mm	C mm	D mm	ODEN Typ PKO				TOR Typ PKT					LOKE Typ PKL				
					E** mm	F mm	G mm	H mm	E** mm	F mm	G mm	H mm	Balkbredd mm	E** mm	F mm	G mm	H mm	Balkbredd mm
125	3	3505	545	275	2630	3010	335	3085	2610	3010	365	3055	64	2900	3300	590	3055	91
	4			275			4085	365			4055	64	2900	3300	590	4055	91	
	5			275			5085	365			5055	82	2880	3280	590	5055	100	
	6			345			6130	380			6100	100	2850	3250	630	6100	110	
250	3	3505	545	345	2640	3020	445	3115	2620	3020	460	3100	82	2840	3240	630	3100	110
	4			4115				4100				82	2840	3240	630	4100	110	
	5			5115				5100				100	2820	3220	5100	120		
	6			6115				6100				120	2790	3190	6100	135		
500	3	3815	825	415	2610	3020	490	3160	2590	3020	510	3145	91	3090	3520	830	3145	120
	4			4160				4145				91	3090	3520	830	4145	120	
	5			5160				5145				110	3060	3490	5145	135		
	6			6160				6145				120	3000	3430	6145	160		
1000	3	3815	825	475	2525	3010	600	3170	2495	3010	620	3150	100	2925	3440	860	3150	150
	4			4170				4150				100	2925	3440	860	4150	150	
	5			5170				5150				120	2895	3410	5150	160		
	6			6170				6150				160	2865	3380	6150	170		

* Svängrörelse 270° ** Gäller med PMH Elektrisk kättingtefler.

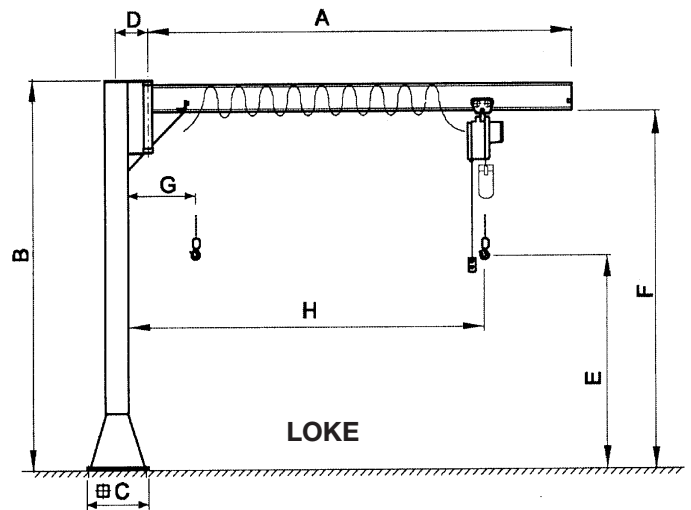
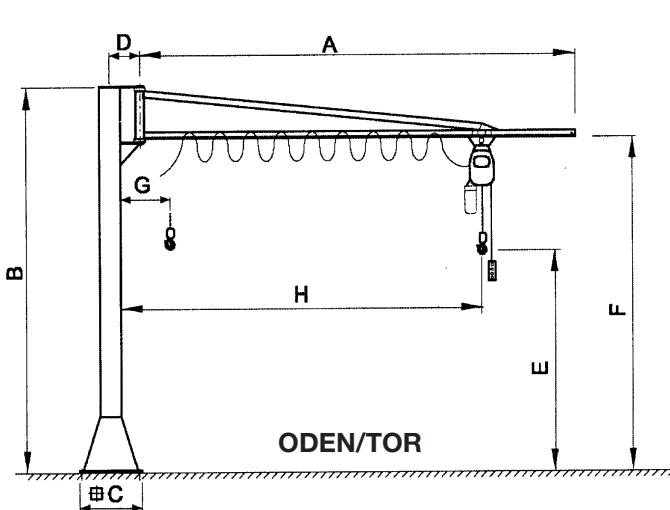

PMH Väggsvängkranar*

Kapacitet kg	A m	B mm	C mm	D mm	ODEN Typ VKO				TOR Typ VKT					LOKE Typ VKL				
					E** mm	F mm	G mm	H mm	E** mm	F mm	G mm	H mm	Balkbredd mm	E** mm	F mm	G mm	H mm	Balkbredd mm
125	3	636	100-400	220	380	560	335	3030	400	560	400	3000	64	400	285	400	3000	91
	4			335			4030	400				4000	64	400	285	400	4000	91
	5			335			5030	400				5000	82	305	400	5000	100	
	6			380			6030	440				6000	100	330	440	6000	110	
250	3	636	100-400	220	380	560	445	3015	400	560	460	3000	82	400	330	490	3000	110
	4			4015			4000	82				400	330	490	4000	110		
	5			5015			5000	100				355	5000	120				
	6			6015			6000	120				385	6000	135				
500	3	947	150-400	265	410	860	490	3160	430	860	510	3145	91	430	360	535	3145	120
	4			4160			4145	91				430	360	535	4145	120		
	5			5160			5145	110				390	5145	135				
	6			6160			6145	120				450	6145	160				
1000	3	980	200-400	300	485	880	600	3170	515	880	620	3150	100	515	445	650	3150	150
	4			4170			4150	100				515	445	650	4150	150		
	5			5170			5150	120				475	5150	160				
	6			6170			6150	160				505	6150	170				

* Svängrörelse 250° ** Gäller med PMH Elektrisk kättingtefler.

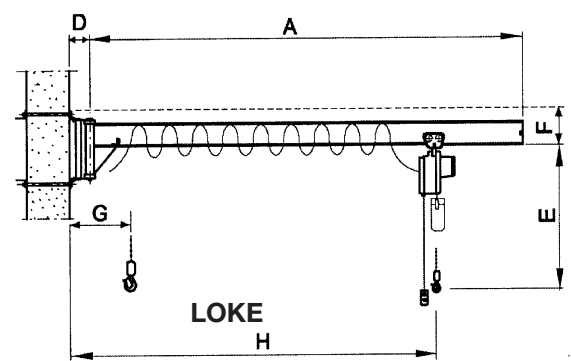
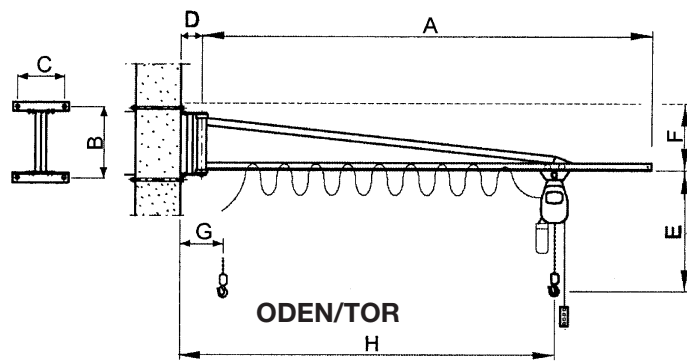

PMH Svängkranar kännetecknas av:



Enkelt montage

Pelarsvängkranen med sin koniska pelarfot gör det möjligt att montera denna direkt i betonggolvet med PMH Säkerhetsexpander. I undantagsfall användes ingjutningsram.

Ytbehandling

Svängkranarna levereras blästrade och grundmålade i blå kulör.

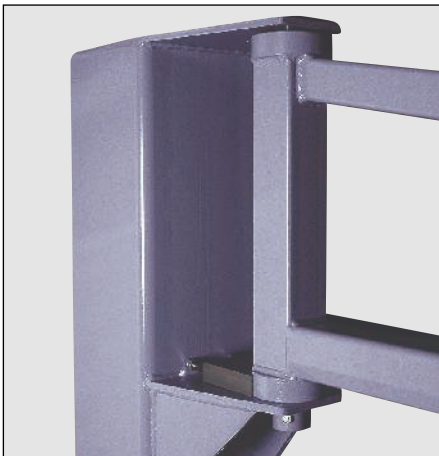

Mjuk svängrörelse

Svängkranens arm är monterad med genomgående kullagrad axel. Armen är utrustad med ställbar broms för enkel och kontrollerad svängrörelse.

Strömtillförselutrustning

PMH Svängkranar levereras med bärlina, fäste, kabelvagnar och rundkabel.

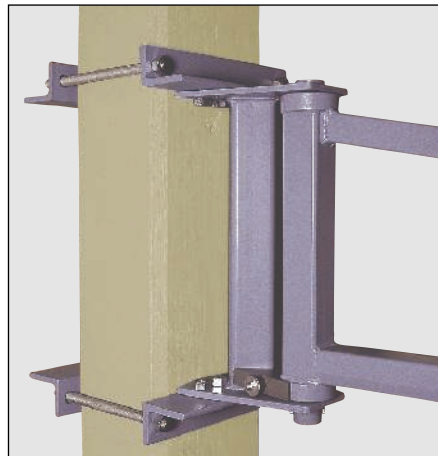

Flexibelt väggfäste

Väggfästet är lättmonterat och anpassningsbart för olika pelardimensioner. Mothållsplattor och dragstänger för montage runt pelare finns som tillbehör.

Säkerhet

Samtliga kranar uppfyller gällande säkerhetsnormer. Erforderliga varningsskyltar medföljer.

PMH Svängkranar (1–20 ton)

PMH Svängkranar finns dessutom i kapaciteter upp till 20 ton med armlängder från 2 till 20 meter. Svängkranarna kan erhållas med 360° svivlande svängrörelse för ett effektivt arbetsområde samt eldriven svängrörelse för bättre arbetsergonomi.



PMH Meister pelarsvängkran typ M 1000/8 med PMH Classic elektrisk kättingtelfer.

PMH Knäckarmar

PMH Knäckarmar finns i kapaciteter från 10 kg till 250 kg, monterad i pelare eller väggfäste. Knäckarmarna är ett smidigt hjälpmedel vid precisionsarbeten. Förses med fäste för balansblock, telfer, vakuumliftare, verktyg mm.

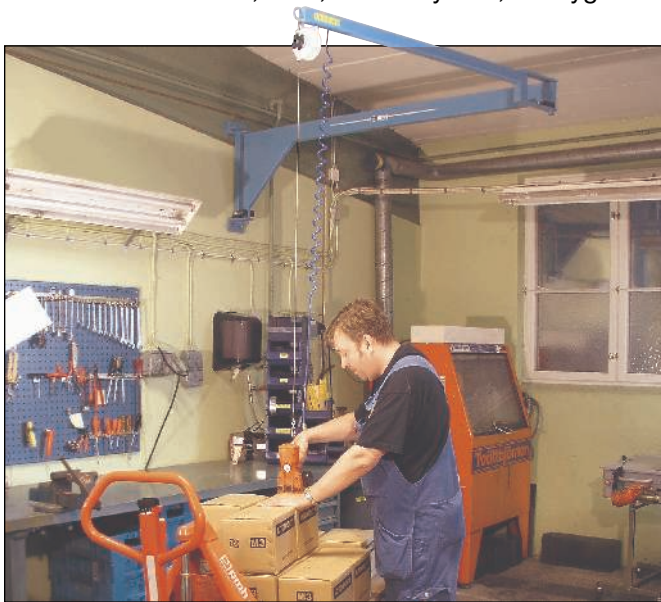

PMH Knäckarm typ VKK 30.

Arbetsområdet för Er lyftutrustning kan även utökas med PMH Profilskenor, som ger en effektiv och rationell hantering över en stor fri golvyta, då montage sker i taket.



PMH International AB
Box 1514, 271 00 Ystad
Telefon 0411-138 00, Telefax 0411-174 13
E-post: info@pmh.se, Hemsida: www.pmh.se

PMH International AB
Box 145, 182 05 Stockholm
Telefon 08-753 39 25, Telefax 08-753 08 02
E-post: info@pmh.se, Hemsida: www.pmh.se

@ PMH International AB

Rätt till konstruktionsändringar förbehålles.