

TRESTON®

tekniska möbler

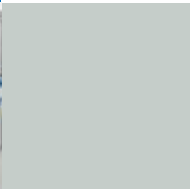

ergonomi

design



FUNKTIONELLA MÖBLER FÖR PRODUKTIVT ARBETE

Treston är en av Europas ledande tillverkare av industrimöbler. Proffs över hela världen litat på Trestons produkter och tjänster. Tack vare vår långa erfarenhet och ständiga produktutveckling kan vi erbjuda våra kunder lösningar som hjälper dem att öka verksamhetens produktivitet.

YRKESMÄSSIGA LÖSNINGAR FÖR PROFFS

Vår verksamhet fokuserar på två produktlinjer: industrimöbler och förvaringssystem. Som proffs i branschen känner vi till kundernas behov och kan utveckla produkter som passar dem. Förutom hög kvalitet och hållbarhet satsar vi stort på ergonomi och design. Vår flexibla produktion gör att vi också kan erbjuda skräddarsydda produkter. Vi tillverkar t.ex. arbetsbord, lådsystem, verktygsvagnar och arbetsstolar efter kundernas behov. Vårt mångsidiga, modulära produktsortiment erbjuder kunden en möjlighet att bygga en övergripande arbetsstation oavsett företagets bransch eller storlek. Vi är en av de största tillverkarna av ESD skyddade industrimöbler och förvaringslösningar för elektronikindustrin.

SÄKER KVALITET OCH PÅLITLIG SERVICE

Grundpelaren i vår kundorienterade verksamhet är pålitlighet. Det gäller hela vår verksamhet. För våra produkter innebär det trygghet i hållbarhet, funktion och hög kvalitet. För vår service innebär det att lyssna på kunden, förstå deras individuella behov, säkert och kontinuerligt samarbete och flexibel service i alla leveranskeden. Treston är ett ISO 9001:2000 certifierat företag och våra industrimöbler är GS-märkta (TÜV).

TRESTON-NYHET

I katalogen presenterar vi just nu många nyheter, till exempel en helt ny serie av arbetsstolar. Denna helt nya serie av arbetsstolar har designats genom ett samarbete med Professor Yrjö Kukkapuro, en världsberömd designer. Vår kompromisslösa inställning till ergonomi och funktion hjälper till att öka produktiviteten.

EMBALLAGE

TRESTON arbetsbord och vagnar i standardmätt leveras i individuella emballage. Produkten är packad i delar och skyddad med utfyllnadsmaterial. Monteringsanvisning medföljer. Det robusta emballaget skyddar produkten under transporten. Innehåll tydligt märkt på emballaget.

FÄRGER

Av trycktekniska skäl kan färger i broschyren skilja sig från de verkliga.



RAL 7035

RAL 7045



flexibilitet

innehållsförteckning

Tvåbensbord WB • höjdjustering med låsskruv, handvev eller el-motor	4-7
Arbetsstation WS • höjdjustering med låsskruv, handvev eller el-motor	8
Fyrbensbord TP/TPH • höjdjustering med låsskruv	9-11
Bordsvagnar CTR/SAP	5, 10
Tunga arbetsbänkar HDB/HDBL	12-13
Stålhurtsar ML	14
Verktygshurtsar B	15
Dataskåp B	16
Mellanväggar för verktygshurtsar	17
Hyllskåp HK	18
Stålhurtsar LMC	19
Datatillbehör/flaskhållare	20
Upphängningsplåtar, verktygsskåp, upphängningskrokar	21
Energipaneler	22
Universalbelysningar OL/SL	23
Universalsvagn WTR	24
Hyllvagnar TRTA	25
Industrivagn IT	26
Tunga vagnar HAT/RV	27
Arbetsstolar X/KJ/TJAS	28-29
Skärmväggar P	30-31
Packbord PPH	32

justerbara arbetsbord WB



Arbetsbord av en tidlös och tydlig skandinavisk design. En diskret färgsättning och minimalistisk formgivning ger en behaglig arbetsmiljö. Utgångspunkten för detta bord var tidlöshet, rena linjer och naturligtvis ergonomi i toppklass. Höjdjustering antingen med låsskruvar, vev eller elmotor. Arbetsborden har dimensionerats så att de passar för många olika layoutlösningar. De här WB-borden kan placeras jämsides, rygg mot rygg eller mot vägg utan onödigt mellanrum. Lönsamt att satsa på ergonomi!

Arbetsbord WB

Arbetshöjden justeras med låsskruvar, vev eller med en nästan ljudlös elmotor mellan 700...1100 mm. Grunden till justerings-systemet är ett stabilt teleskopstativ av aluminiumprofil. Benstativen är lackerade i ljusgrått RAL 7035. Bordsskivorna är 25 mm tjocka med starkt lågtryckslaminat. Golvets höjdskillnader kompenseras med ställskruvar.

Skrubordets lastkapacitet är 250 kg jämt fördelad belastning

Art.nr.	Arbetsskiva mm
WB 811	800 x 1073
WB 815	800 x 1500
WB 818	800 x 1800

Vevbordets lastkapacitet är 200 kg jämt fördelad belastning

Art.nr.	Arbetsskiva mm
WB 811 C *	800 x 1073
WB 815 C	800 x 1500
WB 818 C	800 x 1800

Motorbordets lastkapacitet är 200 kg jämt fördelad belastning. Motorns hastighet är 19 mm/s.

Art.nr.	Arbetsskiva mm
WB 811 EL *	800 x 1073
WB 815 EL	800 x 1500
WB 818 EL	800 x 1800



*) Mot order.



1. Hörnsektion WB 1212 CT

Hörnsektion 90° monteras mellan två WB-bord med låsskruv. Framsida 500 mm och yttermått 1153 x 1153 mm. Lastkapacitet 50 kg.

2. Sidoskiva WB 804 ST

Monteras på samma höjd som arbetskvivan eller lägre, till höger eller vänster. Mått 800 x 400 mm. Lastkapacitet 50 kg. Passar till samtliga WB-bord.

3. Vagn CTR 705

Höjjustering med låsskrivar 690.. 990 mm. Underhylla standardutrustning. Hyllplanen är 25 mm tjocka med starkt lågtrycks laminat. Fyra ledande länkhjul Ø 100 mm, varav 2 med broms. Belastning 75 kg/hylla. Mått 700 x 500 mm.

Arbetsbord med vinklignbar skiva WB TILT

Arbetsvinkeln justeras med låsskrivar, vev eller med en elmotor mellan 0...60°. Belastning 100 kg/arbetskviva. Konstruktion som arbetsbord WB. Tillverkas mot order.



NYTT!



Arbetsvinkel med låsskrivar

Arbets höjd med låsskrivar,	Arbets höjd med vev	Arbets höjd med elmotor	Arbetskviva mm
WB 811 TILT *	WB 811 C TILT *	WB 811 EL TILT *	700 x 1073
WB 815 TILT *	WB 815 C TILT *	WB 815 EL TILT *	700 x 1500
WB 818 TILT *	WB 818 C TILT *	WB 818 EL TILT *	700 x 1800

Arbetsvinkel med vev

Arbets höjd med låsskrivar,	Arbets höjd med vev	Arbets höjd med elmotor	Arbetskviva mm
WB 811 TILT C *	WB 811 C TILT C *	WB 811 EL TILT C *	700 x 1073
WB 815 TILT C *	WB 815 C TILT C *	WB 815 EL TILT C *	700 x 1500
WB 818 TILT C *	WB 818 C TILT C *	WB 818 EL TILT C *	700 x 1800

Arbetsvinkel med elmotor

Arbets höjd med låsskrivar,	Arbets höjd med vev	Arbets höjd med elmotor	Arbetskviva mm
WB 811 TILT EL *	WB 811 C TILT EL *	WB 811 EL TILT EL *	700 x 1073
WB 815 TILT EL *	WB 815 C TILT EL *	WB 815 EL TILT EL *	700 x 1500
WB 818 TILT EL *	WB 818 C TILT EL *	WB 818 EL TILT EL *	700 x 1800



*) Mot order.

justerbara arbetsbord WB

>>>



Stolpprofilesatsen monteras på arbetskvivan för att den inte skall stör layoutlösningen. Överdelen kan utrustas flexibelt i 1- eller 2-delar.

1. Stolpprofilesats AL2X - W

För montering av kringutrustning. Består av 2 vertikallprofiler och 1 horisontalprofil av aluminium. Tre kabelklämmor (CC 8) ingår.

Art.nr.	Mått mm	Passar till
AL2X 110 W	1063 x 900	WB 811
AL2X 150 W	1489 x 900	WB 815
AL2X 180 W	1789 x 900	WB 818

2. Monteringsram AKK

Består av 1 vertikallprofil och 1 horisontalprofil. Höjd 500 mm. 2-delsramen är en kombination av stolpprofilesats och monteringsram.

Art.nr.	Mått mm	Passar till
AKK 150	690 + 690	WB 815
AKK 180	690 + 990	WB 818

3. Hyllplan ALH

Som bordsskivan. Justerbar i höjd. Belastning 50 kg/hylla. Monteras på stolpprofilesats.

Art.nr.	Mått mm	Passar till
ALH 110	310 x 1073	WB 811
ALH 150	310 x 1500	WB 815
ALH 180	310 x 1800	WB 818

4. Ställbar hylla ASH

Laminathyllplan utförande lika bordsskivan. Justerbar i höjd, djup och vinkel. Stålkantsprofil på framsidan. Belastning 35 kg/hylla. Monteras på 2-delsram

Art.nr.	Mått mm	Passar till
ASH 70	400 x 660	WB 815/818
ASH 100	400 x 960	WB 811/818

Tillbehör

- ståldelarna är pulverlackerade i ljusgrått RAL 7035
- hyllplan är 25 mm tjocka med starkt lågtryckslaminat
- kringutrustningarna av serie 70 passar till bordslängd 1500 mm och 1800 mm
- kringutrustningarna av serie 100 passar till bordslängd 1073 mm och 1800 mm

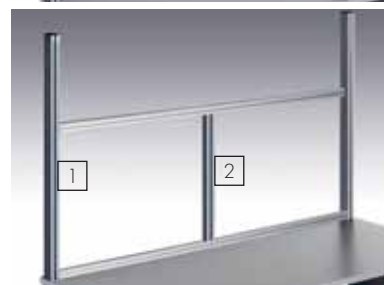

5. Backprofil BP

Aluminiumskena för lagerbackar 1015, 1520, 1525 och 1930. Lastkapacitet 15 kg..

Art.nr.	Mått mm	Passar till
BP 70	Längd 685	WB 815/818
BP 100	Längd 985	WB 811/818

6. Upphångningsplåt ARL

Fyrkantshål 9 x 9 mm med 38 mm delning. Av stålplåt. Upphångningskrokar sidan 21. Monteras på 2-delsram.

Art.nr.	Mått mm	Passar till
ARL 70	500 x 685	WB 815/818
ARL 100	500 x 985	WB 811/818

7. Verktygsstativ HSB

För montering av t.ex. balansblock och belysningsarmatur. Av stålprofil.

Art.nr.	Längd mm	Passar till
HSB 110	1073	WB 811
HSB 150	1500	WB 815
HSB 180	1800	WB 818

8. Svängarm AKV

Svängarm och ett vrid-, lås- och vinklinsbart plan för material och hjälpmedel. Belastning 15 kg. Av stålplåt. Monteras i AL2X-profil. Arm 590 mm.

Art.nr.	Plan mm	Passar till
AKV 400	210 x 460	WB

9. Tangentplan WKA

Tangentplan med svängarm. Stålplan, pulverlackerade i ljusgrått. Belastning 15 kg. Armlängd 220 mm.

Art.nr.	Plan mm	Passar till
WKA	220 x 500	WB

10. Dokumenthållare WDA

Hållare med svängarm för A3 dokument. Stålplan, pulverlackerad i ljusgrått. Vinkel 75°. Armlängd 220 mm

Art.nr.	Mått mm	Passar till
WDA	440 x 300	WB

11. Plåtkanal WBCT

Montering under skivan. Motorbord och vevbord har plåtkanal som standard.

Art.nr.	Mått mm	Passar till
WBCT 110*	64 x 204 x 948	WB 811
WBCT 150	64 x 204 x 1375	WB 815
WBCT 180	64 x 204 x 1675	WB 818

12. Underhylla AT-WB

Passar till arbetsbords WB. Belastning 50 kg. Monteras mellan WB-profiler.

Art.nr.	Mått mm	Passar till
AT 110 WB*	400 x 828	WB 811 ESD
AT 150 WB*	400 x 1255	WB 815 ESD
AT 180 WB*	400 x 1555	WB 818 ESD

13. Set med kabelklämmor CC

Med den nya kabelklämman är det lätt att fästa kablar på bordets stolpar

Art.nr.	Set	Passar till
CC8	5 klämmor	AL2X

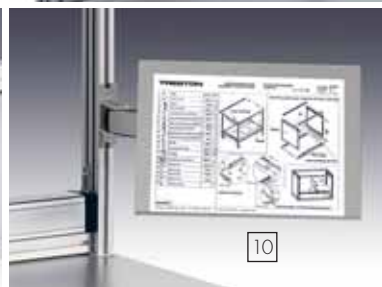

14. Installationskanal CJK

Urustas med önskade installationsdetaljer enligt separat beställning. 3 m kabel som standardutrustning. Monteras på 2-delsram. En färdig kombination CJK 70 SET är utrustad med en strömbrytare (E2) och tre dubbelkontakter (E1).

Art.nr.	Längd mm	Passar till
CJK 70	631	WB 815/818
CJK 100	931	WB 811/818
CJK 70 SET	Kombination utrustad med 3 x E1, E2	

INSTALLATIONSDETALJER:

E1	Dubbelkontakt /hål 45
E2	Strömbrytare
E3	Automatsäkring 10 A
E4	Automatsäkring /jordfelsbrytare 10 A/30mA
E5	Nöd-strömbrytare
E6	Datakontakt med skydd, RJ 45 för kabel Cat.6
E7	Datakontakt, RJ 45 för kabel Cat.5
E8	Tryckluftskoppling, snabbkontakt 3/8"

*) Mot order.

arbetsstation WS

Ergonomisk WS-arbetsstation skapar bättre trivsel. Den är konstruerad enligt nutidens krav. Snugg design. Många justeringsmöjligheter garanterar bästa Arbetsmiljö för sittande eller stående arbete. Kombinera en funktionell arbetsstation efter ditt eget behov. Höjjustering antingen med låsskruvar eller hydraulisk med handvev eller elmotor 700...1200 mm. Grunden till justeringssystemet är ett stabilt teleskopstativ av aluminiumprofil. Tvåbensstativen ger maximal rörelsefrihet för fötterna. Stationens lastkapacitet är max. 150 kg, jämt fördelad belastning. Benstativen är pulverlackerade i ljusgrått RAL 7035. Bordsskivorna är 25 mm tjocka med starkt lågtryckslaminat. Runda hörn förbättrar skivans utseende och arbets säkerhet. Golvets höjdskillnader kompenseras med ställskruvar. Kringutrustningens konstruktion: Ståldelarna är pulverlackerade i ljusgrått RAL 7035. Hyllplan är 25 mm tjocka med starkt lågtryckslaminat. Fotstöden av grå polystyren. Består av arbetsskiva, baskiva 310 x 1060 mm med bakkant, hyllplan 310 x 900 mm, verktygsstativ och kabelkanal.

Art.nr.	Arbetskiva mm	Modell
WS 511	550 x 1060	Låsskruvar
WS 515	550 x 1500	Låsskruvar
WS 511 C	550 x 1060	Handvev
WS 515 C	550 x 1500	Handvev
WS 511 EL	550 x 1060	Elmotor
WS 515 EL	550 x 1500	Elmotor

tillbehör

1. Ställbar hylla WAS 90

Laminathyllplan i samma utförande som bordsskivan. Justerbar i höjd, djup och vinkel. Stålkantsprofil på framsidan. Belastning 35 kg/hylla. Storlek 400 x 870 mm.

2. Backprofil BP 90

Aluminiumska för lagerbackar. Lastkapacitet 15 kg. Längd 895 mm.

3. Extra hyllplan WFS 90

Extra laminathyllplan 310 x 900 mm. Lastkapacitet 50 kg.

4. Baskiva WBS 311

Extra baskiva 310 x 1060 mm. Lutningen är också justerbar 0..20°. Lastkapacitet 80 kg.

5. Tangentplan WKA

Tangentplan med svängarm. Stålplan, pulverlackerade ljusgrått. Armlängd 220 mm, plan 220 x 550 mm. Lastkapacitet 15 kg.

6. Dokumenthållare WDA

Hållare med svängarm för A3 dokument. Stålplan, pulverlackerad i ljusgrått. Vinkel 75°. Armlängd 220 mm, hållare 440 x 300 mm.

7. Fotstöd WJT

Justerbar i vinkel och höjd, även flyttbar i sidled. Fotstödens unika massagerulle stimulerar fotsulan. Storlek 500 x 370 mm. Monteras på fotstödbalk.

8. Set med kabelklämmor CC

Med den nya kabelklämman är det lätt att fästa kablar på bordets stolpar. Set = 5 klämmor.

9. Installationskanal WJK 90

Utrustas med önskade installationsdetaljer enligt separat beställning. Motsvarar CE-standard. 3 meter kabel som standard. Längd 840 mm.

INSTALLATIONSDETALJER:

E1 Dubbelkontakt /hål 45

E2 Strömbrytare

E3 Automatsäkring 10 A

E4 Aut./jordfelsbrytare 10 A/30mA

E5 Nöd-strömbrytare

E6 Datakontakt med skydd, RJ 45 för kabel Cat.6

E7 Datakontakt, RJ 45 för kabel Cat.5

E8 Tryckluftskoppling, snabbkontakt 3/8"

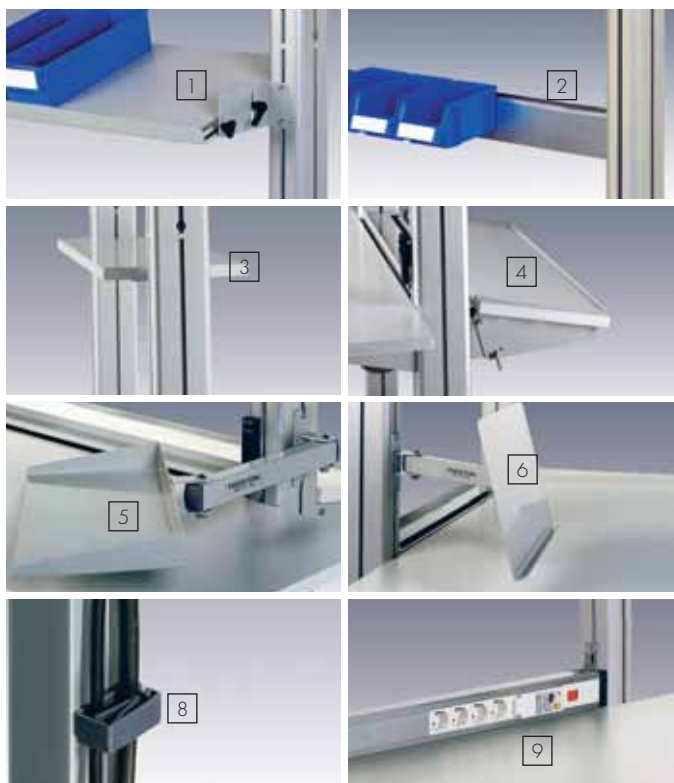

fyrbensbord TP



TRESTONs traditionella bordserie är för lättare monteringsindustri. Modulkonstruerade arbetsbord som har konstruerats med utgångspunkt från ergonomi, stabilitet, flexibilitet och lätt montering. Arbetsborden är redan klassiker som kan kompletteras år efter år. Lätt att bygga och ändra.

1. Arbetsbord TP

Arbetshöjd justeras med låsskruv steglöst mellan 650.. 900 mm. Benstativen är lackerade i grått RAL 7045. Bordsskivorna är 25 mm tjocka med starkt lågtrycks laminat.

2. Linjeenhet TP - L

Alla standardstorlekar kan leveras som linjeenhet. Lagerprodukter i tabellen.

3. Vinkelenhet TP -K

Alla standardstorlekar kan leveras som vinkelenhet. Lagerprodukter i tabellen.

4. Hörnbord TP KK

Hörnsektion 90° monteras mellan två TP-K-bord. Består av bordsskiva, 2 H-benbockar och ett benrör i mitten. Framsida 500 mm. Lastkapacitet 150 kg. Två storlekar.

Nr..	Art.nr.	Arbetsskiva mm	Lastkapacitet
1	TP 507	500 x 700	150 kg
	TP 510	500 x 1000	150 kg
	TP 515	500 x 1500	150 kg
	TP 710	700 x 1000	300 kg
	TP 712	700 x 1200	300 kg
	TP 715	700 x 1500	300 kg
	TP 718	700 x 1800	300 kg
	TP 915	900 x 1500	300 kg
	TP 918	900 x 1800	300 kg
2	TP 710L	700 x 1000	150 kg
	TP 712L	700 x 1200	150 kg
	TP 715L	700 x 1500	150 kg
	TP 718L	700 x 1800	150 kg
	TP 915L	900 x 1500	150 kg
	TP 918L	900 x 1800	150 kg
3	TP 510K	500 x 1000	150 kg
	TP 712K	700 x 1200	150 kg
4	TP 707 KK	1100 x 1100	150 kg
	TP 909 KK	1300 x 1300	150 kg

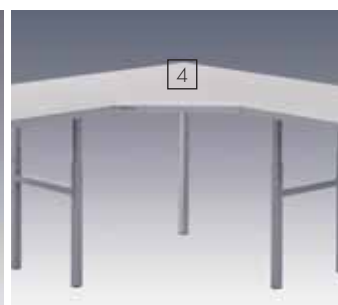

fyrbensbord TPH/SAP



1. Arbetsbord TPH

Arbets höjd justeras med låsskruv steglöst mellan 650... 900 mm. Benstativen är lackerade i grått RAL7045. Bordsskivorna är 25 mm tjocka med starkt lågtryckslaminat. Hellångt hyllplan som standardutrustning. Hyllplan djup 310 mm, justerbart i höjd 1080...1550 mm, belastning 50 kg.

2. Hörnbord TPH KK

Hörnbord 90° monteras mellan två TPH-K-bord. Består av bordsskiva, 2 H-benbockar och ett benrör i mitten. Framsida 500 mm. Lastkapacitet 150 kg. Två storlekar.

3. Bordsvagn SAP

Konstruktion som TP, men 4 länkhjul Ø 100 mm – varav 2 med broms – som standardutrustning. Arbets höjd justeras med låsskruv steglöst mellan 650...900 mm. Lastkapacitet 150 kg. Kringutrustning: underhylla AT.

4. Underhylla AT

Passar till bordsvagnen SAP.

Nr..	Art.nr.	Arbets skiva mm	Lastkapacitet
1	TPH 712	700 x 1200	300 kg
	TPH 715	700 x 1500	300 kg
	TPH 718	700 x 1800	300 kg
	TPH 915	900 x 1500	300 kg
	TPH 918	900 x 1800	300 kg
2	TPH 707 KK	1100 x 1100	150 kg
	TPH 909 KK	1300 x 1300	150 kg
3	SAP 507	500 x 700	150 kg
	SAP 710	700 x 1000	150 kg
	SAP 715	700 x 1500	150 kg
4	AT 507	500 x 700	40 kg
	AT 710	700 x 1000	40 kg

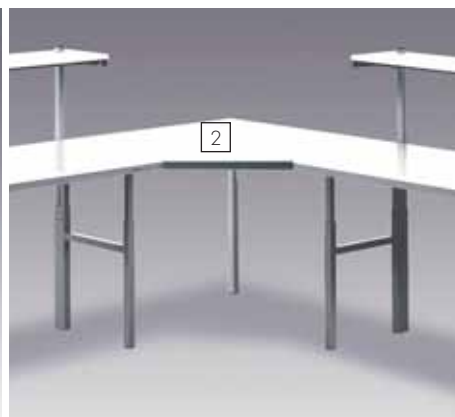

Ståldelar är pulverlackerade i ljusgrått RAL 7035. Hyllplanen är 25 mm tjocka med starkt lågtryckslaminat. Backprofil av aluminium.

1. Stålhylja TH

En höj- och vinklingsbar hylla för lagerbackar och plocklådor. Lastkapacitet 30 kg.

2. Backprofil BP

Aluminiumskena för lagerbackar 1015, 1520, 1525 och 1930. Lastkapacitet 15 kg.

3. Extra hyllplan SH

Hyllplan 25 mm laminat. Justerbart i höjd.

4. Upphängningsplåt RL

Robust upphängningsplåt av stål. Fyrkantshål 9 x 9 mm med 38 mm delning. Monteras mellan TPH-bordens stolpar med RK 1 fäste som beställs separat.

5. Verktygsstativ KT

För montering av t.ex. balansblock eller belysning. Om båda monteras behövs extra C-profilskena.

6. Plåtkanal TPHCT

Montering mellan C-profiler under skivan. Fungerar också som stödprofil. Av upphängningsstålplåt



Nr..	Art.nr.	Mått D x B x H mm	Lastkapacitet	Passar till
1	TH 120	145 x 1119	30 kg	TPH 712
	TH 150	145 x 1419	30 kg	TPH 715/915
	TH 180	145 x 1719	30 kg	TPH 718/918
2	BP 120	profil 1115	15 kg	TPH 712
	BP 150	profil 1415	15 kg	TPH 715/915
	BP 180	profil 1715	15 kg	TPH 718/918
3	SH 150	310 x 1500	50 kg	TPH 715/915
	SH 180	310 x 1800	50 kg	TPH 718/918
4	RL 120	750 x 1115		TPH 712
	RL 150	750 x 1415		TPH 715/915
	RL 180	750 x 1715		TPH 718/918
	RK 1	Fäste		TPH
5	KT 120	600 x 1200		TPH 712
	KT 150	600 x 1500		TPH 715/915
	KT 180	600 x 1800		TPH 718/918
Extra C-profilskena				
	SPR 150	1500		KT 150
	SPR 180	1800		KT 180
	TPHCT 120	45 x 205 x 1115		TPH 712
	TPHCT 150	45 x 205 x 1415		TPH 715/915
	TPHCT 180	45 x 205 x 1715		TPH 718/918
7	CKV 400	plan 210 x 460	50 kg	TPH
8	CC 12	Set = 5 klämmor		TPH
9	TJK 120	profil 1058		TPH 712
	TJK 150	profil 1358		TPH 715/915
	TJK 180	profil 1658		TPH 718/918
	TJK 150 SET	Kombination utrustat med 3 x E1, E2		TPH 715/915
	TJK 180 SET	Kombination utrustat med 3 x E1, E2		TPH 718/918
INSTALLATIONSDETALJER:				
E1	Dubbelkontakt /hål 45			
E2	Strömbrytare			
E3	Automatsäkring 10 A			
E4	Autom./jordfelsbrytare 10 A/30 mA			
E5	Nöd-strömbrytare			
E6	Datakontakt med skydd, RJ 45 för kabel Cat.6			
E7	Datakontakt, RJ 45 för kabel Cat.5			
E8	Tryckluftskoppling, snabbkontakt 3/8"			

7. Svängarm CKV

Ett vrid-, lås- och vinklingsbart plan för material och hjälpmedel. Plan 210 x 460 mm. Belastning max.15 kg. Monteras i C-profil.

8. Set med kabelklämmor CC

Med kabelklämmorna är det lätt att fästa kablar på bordets stolpar

9. Installationskanal TJK

Utrustas med önskade installationsdetaljer enligt separat beställning. Motsvarar CE standard. 3 m kabel som standardutrustning. De färdiga kombinationerna är utrustat med en strömbrytare (E2) och tre dubbelkontakter (E1).



tunga arbetsbänkar HDB/HDBL



Tunga arbetsbänkar

En effektiv arbetsplats för tungt arbete i maskin- verkstäder, bilverkstäder och lager. Modern design. Robust konstruktion och mångsidiga kringutrustningar. Snygg grå färg som passar nästa alla miljöer. Stödprofilen som ingår, förhindrar samtidigt mindre delar att ramla bakom bänken. Stålstativ lackerat i grått RAL 7045.

Tre skivalternativ

- S = elförzinkad stålplåt, 42 mm tjock. Lastkapacitet 750 kg
- P = träskiva belagd med PVC-matta, 40 mm tjock. Lastkapacitet 500 kg.
- W= björkfaner, 40 mm tjock. Lastkapacitet 750 kg

HDB

Består av bänkskiva, stödprofil och 2 benbockar. Arbetshöjd 845 mm.

Art.nr.	Mått mm	Skiva	Lastkapacitet
HDB 715S	750 x 1500	stål	750 kg
HDB 715P		PVC	500 kg
HDB 715W		björk	750 kg
HDB 718S	750 x 1800	stål	750 kg
HDB 718P		PVC	500 kg
HDB 718W		björk	750 kg

HDBL

Består av bänkskiva, stödprofil och 1 benbock. Arbetshöjd 845 mm. Den andra benbocken ersättes av stålhurts ML 06 eller verktygshurts B 215-01. Om hurtsen skall monteras på bordets höger eller vänster sida, måste det nämnas på en beställning. Hurtsar beställs separat.

- för montering av stålhurtsen ML 06 behövs även frontpanel MLS, se sidan 14
- verktygshurtsen B 215-01 monteras rakt under skivan, se sidan 15.

Art.nr.	Art.nr.	Art.nr.	Art.nr.	Mått mm	Skiva	Lastkapacitet
HDBL 715S-R	HDBL 715S-L	HDBL 715S-R-B	HDBL 715S-L-B	750 x 1500	stål	750 kg
HDBL 715P-R	HDBL 715P-L	HDBL 715P-R-B	HDBL 715P-L-B		PVC	500 kg
HDBL 715W-R	HDBL 715W-L	HDBL 715W-R-B	HDBL 715W-L-B		björk	750 kg
HDBL 718S-R	HDBL 718S-L	HDBL 718S-R-B	HDBL 718S-L-B	750 x 1800	stål	750 kg
HDBL 718P-R	HDBL 718P-L	HDBL 718P-R-B	HDBL 718P-L-B		PVC	500 kg
HDBL 718W-R	HDBL 718W-L	HDBL 718W-R-B	HDBL 718W-L-B		björk	750 kg
ML 06 åt höger	ML 06 åt vänster	B 215-01 åt höger	B 215-01 åt vänster			

BEAKTA! Stålhurtsen beställs separat..

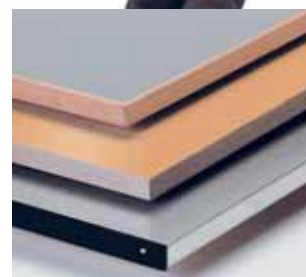

1. Monteringsram HF

För montering av kringutrustning. Består av 3 vertikallprofiler av aluminium och 1 horisontalprofil av stål.

2. Stålhylja HSS

Justerbar i höjd och vinkel 0...25°. Det är möjligt att justera hyllans djup, graderad med 50 mm delning mellan 0...250 mm. Två monteringsmöjligheter: en uppvikt kant monteras fram eller baktill. Lastkapacitet 15 kg.

3. Backprofil BP

Aluminiumskena för lagerbackar 1015, 1520, 1525 och 1930. Lastkapacitet 15 kg.

4. Upphängningsplåt HPP

Robust stålplåt. Fyrkantshål 9 x 9 mm med 38 mm delning. Monteras på monteringsram med skruvar.

5. Verktygsskåp HCU

Stålskåp. Lås och en lös hylla ingår. Fyrkantshål 9 x 9 mm med 38 mm delning. Fäste som standardutrustning. Mått D x B x H: 310 x 687 x 700 mm.

6. Verktygsstativ HSB

För montering av t.ex. balansblock och belysningsarmatur. Av stålprofil.

7. Underhylla HLS

Elförsäkrad stålhylla i två delar (fungerar också i en del). Belastning max. 100 kg

8. Höjjusteringsserie HAK

Med justeringsserie är det möjligt att justera skivans höjd graderad med 25 mm delning: 845...1095 mm.

9. Installationskanal CJK

Utrustas med önskade installationsdetaljer enligt separat beställning. 3 m kabel som standardutrustning. Monteras på 2-delsram. En färdig kombination CJK 70 SET är utrustat med en strömbrytare (E2) och tre dubbelkontakter (E1).

Nr.	Art.nr.	Mått D x B x H mm	Lastkapacitet	Passar till
1	HF 150	mådduler 692 + 692		HDB/HDBL 715
	HF 180	mådduler 692 + 992		HDB/HDBL 718
2	HSS 73	310 x 686	15 kg	HDB/HDBL 715 HDB/HDBL 718
	HSS 103	310 x 986	15 kg	HDB/HDBL 718
3	BP 70	profil 685	15 kg	HDB/HDBL 715 HDB/HDBL 718
	BP 100	profil 985	15 kg	HDB/HDBL 718
4	HPP 73	686 x 750		HDB/HDBL 715 HDB/HDBL 718
	HPP 103	986 x 750		HDB/HDBL 718
5	HCU 73	310 x 687 x 700		HDB/HDBL 715 HDB/HDBL 718
6	HSB 150	1500		HDB/HDBL 715
	HSB 180	1800		HDB/HDBL 718
7	HLS 515	500 x 1500	100 kg	HDB 715
	HLS 518	500 x 1800	100 kg	HDB 718
8	HAK			HDB
9	CJK 70	profil 631		
	CJK 90	profil 931		
	CJK 70 SET	Kombination utrustat med 3 x E1, E2		
INSTALLATIONSDETALJER:				
E1		Dubbelkontakt /hål 45		
E2		Strömbrytare		
E3		Automatsäkring 10 A		
E4		Autom./jordfelsbrytare 10 A/30 mA		
E5		Nöd-strömbrytare		
E6		Datakontakt med skydd, RJ 45 för kabel Cat.6		
E7		Datakontakt, RJ 45 för kabel Cat.5		
E8		Tryckluftskoppling, snabbkontakt 3/8"		

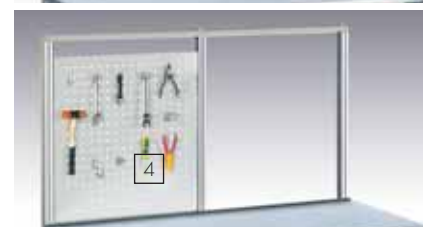
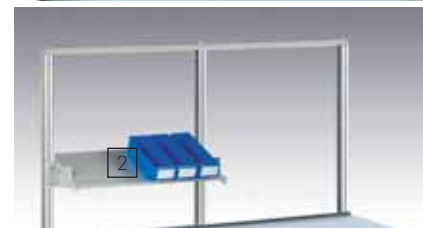

stålhurtsar ML



Stålhurts ML 04 har krönskiva belagd med svart räfflad gummimatta, handtag, Ø 100 mm vridbara länkhjul; varav 2 med broms.

Lådor	
Ytterhöjd mm	Innerhöjd mm
60	50
120	110
140	130
180	170
360	350

TRESTON-stålhurtsar är lämpliga för förvaring av verktyg. Monteras under arbetsborden. Som alternativ finns den mobila modellen med länkhjul. Hurtsarna tillverkas i 5 olika storleksalternativ. Pulverlackerade i grått RAL 7045. Centrallåsning. Helbreda aluminiumhandtag. Lådorna glider lätt på kullagrade gejdrar och går att dra ut 405 mm. Lastkapacitet 30 kg/låda. Upphängningskenor är standardutrustning. Lådans innermått D x B: 500 x 406 mm.

Passar till

- För TP/TPH/SAP-bord, minst 700 mm djupa, passar alla modeller.
- För WB-bord rekommenderar vi modeller ML 01 och ML 02. För montering behövs MLS-frontpanel
- För HDB/HDBL-bord passar alla modeller. För montering behövs MLS-frontpanel

Mellanväggssats MLX 1:

Ingår 7 fasta fack. Höjd 50 mm. Av polystyren.

Mellanväggssats MLX 2/50:

Ingår ram, 3 långa och 15 korta flyttbara mellanväggar. Höjd 38 mm. Av förzinkat stål.

Mellanväggssats MLX 2/100

Mellanväggssats MLX 2/100: Ingår ram, 3 långa och 15 korta flyttbara mellanväggar. Höjd 68 mm. Av förzinkat stål.

Frontpanel MLS

Behövs för montering av stålhurtsar WB/HDB/HDBL-arbetsbänk.



MLX1



MLX2/50

	Art.nr.	Lådor antal x ytterhöjd mm	Ytermått D x B x H mm
	ML 01	1 x 140	580 x 453 x 142
	ML 02	1 x 60 2 x 120	580 x 490 x 351
	ML 03	1 x 60 2 x 120 1 x 180	580 x 490 x 532
	ML 04	1 x 60 2 x 120 1 x 180 + krönskiva, handtag, hjult	580 x 490 x 670
	ML 05	1 x 120 1 x 360	580 x 490 x 532
	ML 06	1 x 60 3 x 120 1 x 180 + sockel, höjd 110 mm	580 x 490 x 762

verktygshurtsar B

Med TRESTON-verktygshurtsar finns lösningar på olika förvaringsbehov. Med kvalitet i toppklass följer stor lastkapacitet och maximal volym.

Stålstativer är pulverlackerat i ljusgrått (RAL 7035) och lådorna i grått (RAL 7045). Säkerhetscylinderlås. Aluminiumhandtag med etikettlist. Plastskyddad etikett ingår i priset. För säkerhets skull kan bara en låda öppnas åt gången. Standardlådor öppnas 100%.

Tillbehör

Toppskiva, se sidan 16
 Sockel, se sidan 16
 Hjulsats, se sidan 16
 Handtagpar, se sidan 16
 Mellanväggar, se sidan 17



	Verktygshurts	Hurtsram	Lådor			Tillbehör
		D x B x H mm	inermåt S x L mm	antal x höjd mm	last- kapacitet	
	B 215-01	725 x 565 x 800 Innerhöjd 700 mm	725 x 565 lådor öppnas 100%	2 x 75 2 x 100 1 x 150 1 x 200	75 kg 75 kg 75 kg 75 kg	Toppskiva + matta KM 27* Hjulsats PS 100* Handtagpar KP 27*
	B13-01	725 x 717 x 1000 Innerhöjd 900 mm	612 x 612 lådor öppnas 100%	2 x 75 2 x 100 2 x 150 1 x 250	75 kg 75 kg 75 kg 75 kg	Toppskiva + matta KM36 Sockel TS 36-1 Mellanväggar TKK 36 Mellanväggar VJ 36/75 Mellanväggar VJ 36/100
	B13-02	725 x 717 x 1000 Innerhöjd 900 mm	612 x 612 lådor öppnas 100%	1 x 50 2 x 75 2 x 100 2 x 150 1 x 200	75 kg 75 kg 75 kg 75 kg 75 kg	Toppskiva + matta KM36 Sockel TS 36-1 Mellanväggar TKK 36 Mellanväggar VJ 36/75 Mellanväggar VJ 36/100
	B13-03	725 x 717 x 1000 Innerhöjd 900 mm	612 x 612 lådor öppnas 100%	2 x 75 2 x 100 2 x 150 1 x 250	200 kg 200 kg 200 kg 200 kg	Toppskiva + matta KM36 Sockel TS 36-1 Mellanväggar TKK 36 Mellanväggar VJ 36/75 Mellanväggar VJ 36/100

dataskåp B



Dataskåp B 85- 01

Stålråmen är pulverlackerad i ljusgrått, (RAL7035) låda och dubbeldörrar i grått (RAL7045).

Standardutrustning:

- I den övre delen som är försedd med plexiglasdörr kan man placera en 21 tums bildskärm. Med fläkt och luftfilter.
- I mitten en låda som har en uppfällbar tangentbordshållare. Centrallåsning som låser alla avdelningar på samma gång.
- I underskåpet som är försett med dubbeldörr finns en utdragbar hylla för skrivare samt en fast underhylla. Det är även utrustat med en energiskena med 6 uttag 16 A 250V 3500W, strömbrytare och 2 mm kabel.
- Ytermått D x B x H: 717 x 720 x 1625 mm.

Temperatur och luftflutighet:

Temperatur -5 +40°C passar ända till 50% luftflutighet.

Temperatur -5 +20°C passar ända till 90% luftflutighet.

Hjulsats

Fyra länkhjul Ø 100 mm, bygghöjd 135 mm. Mot order.

Sockel TS 36

Gör det möjligt att transportera hurtsen med gaffellyftvagn eller truck. Monteras med skruv. Med löstagbar front och bakpanel. Höjd 100 mm.

tillbehör för verktygshurtsar

Toppskiva KM 27

Stålskivan är pulverlackerad i svart. Tre sidor med uppvikt kant, framsidan är slät. Svart räfflad gummimatta som är resistent mot oljor medföljer. Mattan fästs med kardborrlåsning. Passar till verktyghurtsen B 215-01. *) Mot order.

Toppskiva KM 36

Stålskivan är pulverlackerad i svart. Tre sidor med uppvikt kant, framsidan är slät. Svart räfflad gummimatta som är resistent mot oljor medföljer. Mattan fästs med kardborrlåsning. Passar till verktyghurtsarna B13-01, B13-02 och B13-03.

Sockel TS 36

Gör det möjligt att transportera hurtsen med gaffellyftvagn eller truck. Monteras med skruv. Med löstagbar front och bakpanel. Höjd 100 mm. Passar till verktyghurtsarna B13-01, B13-02 och B13-03.

Hjulsats PS 100

Fyra länkhjul Ø 100 mm och en ram. Passar till verktyghurtsen B 215-01. *) Mot order.

Handtagpar KP 27*

Passar till B 215-01.

Mot order.



På bilden
Hurts B 215-01
Toppskiva KM 27
Hjulsats PS 100

Mellanväggar för verktygshurtsar

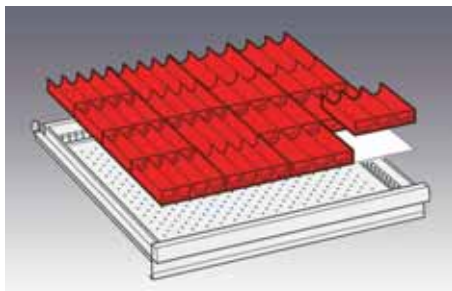

Mellanväggsats TKK 36

- Innehåll:
- 8 st verktygstråg med 4 fack
 - 24 st trågavdelare
 - 8 st verktygstråg med 3 fack
 - 16 st trågavdelare

Passar till lådor med mått 612 x 612 mm och höjd 50 mm eller mer. Av ABS plast, färg röd. Verktøjshurtsar sidan 15.

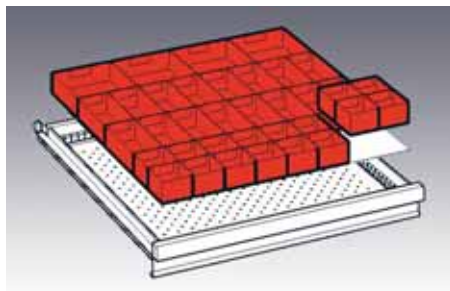

Mellanväggsats TKK 75

- Innehåll:
- 16 st låda 75 x 75 mm
 - 16 st låda 150 x 75 mm
 - 4 st låda 150 x 150 mm

Passar till lådor med mått 612 x 612 mm och höjd 50 mm eller mer. Av ABS plast, färg röd. Verktøjshurtsar sidan 15.

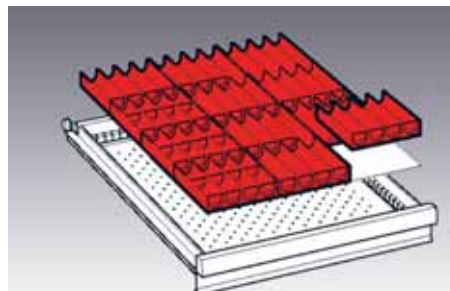

Mellanväggsats TKK 50-12

- Innehåll:
- 12 st verktygstråg med 4 fack
 - 50 st trågavdelare

Passar till lådor med mått 459 x 612 mm och höjd 50 mm eller mer. Av ABS plast, färg röd. Verktøjshurtsar sidan 15.

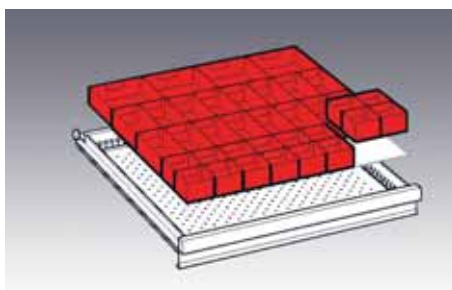

Mellanväggsats TKK 50-16

- Innehåll:
- 16 st låda 75 x 75 mm
 - 16 st låda 75 x 75 mm med 2 fack
 - 4 st låda 150 x 150 mm
 - 4 st låda 150 x 150 mm med 2 fack

Passar till lådor med mått 459 x 612 mm och höjd 50 mm eller mer. Av ABS plast, färg röd. Verktøjshurtsar sidan 15.

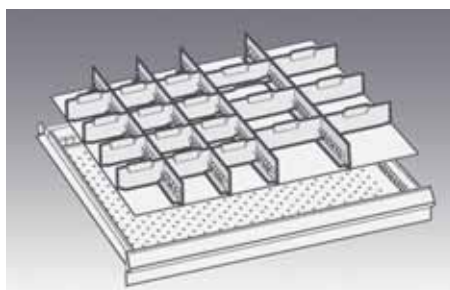

Mellanväggsats VJ 36/75

- Innehåll:
- 4 st mellanvägg, bredd 610 mm
 - 12 st mellanvägg, bredd 98 mm
 - 6 st mellanvägg, bredd 149 mm

Passar till lådor med mått 612 x 612 mm och höjd 75 mm eller mer. Långa mellanväggar är av pulverlackerat stål i grått och korta mellanväggar av aluminium. De korta mellanväggarna kan monteras med 17 mm delning.

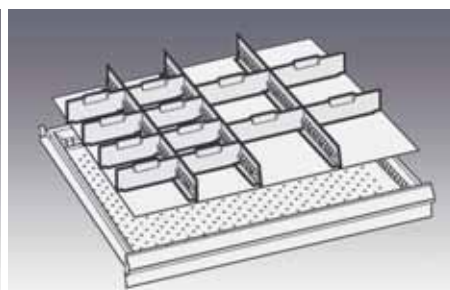

Mellanväggsats VJ 36/100

- Innehåll:
- 3 st mellanvägg, bredd 610 mm
 - 8 st mellanvägg, bredd 132 mm
 - 4 st mellanvägg, bredd 166 mm

Passar till lådor med mått 612 x 612 mm och höjd 100 mm eller mer. Långa mellanväggar är av pulverlackerat stål i grått och korta mellanväggar av aluminium. De korta mellanväggarna kan monteras med 17 mm delning.

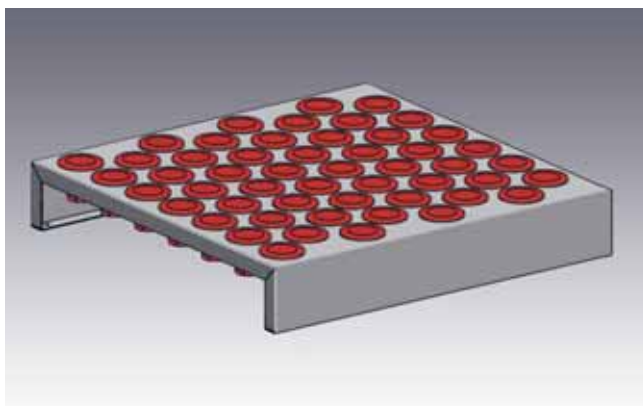

Verktøjshållare TKP

Art.nr.	Mått, antal av hållare	Passar till verktyg
TKP 30	höjd 100 mm, 52 hållare, distans 82 mm	ISO SK 30
TKP 40	höjd 100 mm, 52 hållare, distans 82 mm	ISO SK 40
TKP 50	höjd 145 mm, 25 hållare, distans 120 mm	ISO SK 50

Passar till lådor med mått 612 x 612 mm och höjd 100 mm eller mer. Ingår ram, stålram och 52/25 st hållare. Av ABS plast, färg röd. Verktøjshurtsar sidan 15.

hyllskåp HK



NYTT!



Hyllskåp HK 100/180 ESD

Två snygga och stabila stålskåp för lättare användning: höjd 1000 och 1800 mm. Skåpet är tillverkat av stålplåt. Skåpet är pulverlackerat i pärlgrått. Hyllplanens höjd är justerbar, höjden graderad med 50 mm delning. Standardutrustning: spanjolettlåsning, ståldubbeldörrar, försänkta låshandtag, 1-3 flyttbara hyllplan och en fast underhylla samt sockel. Skåpet levereras omonterat i platt paket. Monteringsanvisning med följer.

Art.nr.	Hyllplan antal	Ytermått D x B x H
HK 100 ESD	1	460 x 915 x 1015
HK 180	3	460 x 915 x 1830

Extra hyllplan H 49 K

Storlek 450 x 880 mm

Upphängningsplåt RLHK 49

Storlek 880 x 550 mm



Hyllskåp HK 48 ESD

Hyllskåp som passar för många olika behov av låst förvaring: i verkstad, lager eller arkiv. Skåpet är tillverkat av 0,75 mm stålplåt. En profilerad gavel och helsvetsad stålram ger en stabil konstruktion. Stålramen är pulverlackerad med halvledande lack i ljusgrått (RAL 7035). Dörrarna i en något mörkare grå ton (RAL 7045). Hyllplanens höjd är justerbar, höjden graderad med 61 mm delning. Levereras färdigmonterad. Standardutrustning: Abloylåsning med 2 nycklar, stabila dubbeldörrar, 4 ställ skruvar, 3 flyttbara hyllplan, en fast hylla i mitten samt bottenhylla och en 100 mm. löstagbar sockel. Ytermått: D x B x H: 423 x 800 x 2001 mm

Extra hyllplan H 48 ESD

Storlek 400 x 735 mm

Upphängningsplåt RLHK 48

Storlek 735 x 600 mm

lätta stålhurtsar LMC



Stålhurtsar LMC





I den nya versionen glider lådorna lätt på kullagrade gejdrar. Lastkapacitet 15 kg/låda. Ramen är pulverlackerad och lådfronter av mdf-skiva, färg grå RAL 7035. Tre ramhöjder och en lådstorlek, fronthöjd 100 mm, inermått D x B x H: 425 x 302 x 70 mm. Upphängningsskenor är standardutrustning.

Passar till

- WS/WB/TP/TPH-bord
- SAP/CTR/WTR-vagnar

Monteringssats LMCK2

Monteringssats LMCK2 behövs för montering av stålhurtsar under WB-bord.

	Art.nr.	Lådor antal x ytterhöjd mm	Ytermått D x B x H mm
	LMC 01	1 x 100	460 x 370 x 140
	LMC 02	2 x 100	460 x 370 x 345
	LMC04	4 x 100	460 x 370 x 455
	LMC04D	1 x 100 + en högerhängd dörr ytterhöjd 300 mm	460 x 370 x 455

På bilden

Arbetsbord WB 815
Stålhurts LMC 02
Monteringssats LMCK2

På bilden

Vagn SAP 710
Underhylla AT 710
Stålhurts LMC 02

På bilden

Vagn CTR 705
Stålhurts LMC 02



datatillbehör

Tangentplan NT 500 ESD

Utdragbart tangentplan med handledsstöd. Nu med utdragbar musskiva åt höger eller vänster. Montering under skivan. Skapar mer utrymme på bordsskivan. Mått D x B x H: 250 x 500 x 110 mm. Passar till WS/WB/TP/TPH-bord och SAP/WTR-vagnar.

PC-hållare CPU

För vertikal eller horisontell montering under bordsskivan. Skapar mer utrymme på bordsskivan. Två monteringsmöjligheter enligt nedan.

Breddreglering	Höjdregering
130...240 mm	395...500 mm/
340...460 mm	180...285 mm

Passar till WS/WB/TP/TPH-bord och SAP/CTR/WTR-vagnar.

LCD-hållare MH

Denna hållare bär en LCD-monitor som väger 12 kg. Standardutrustning: adapter med håldelning 75 x 75/ 100 x 100 mm. Passar till WS/WB-bordens profiler, WTR-vagnens profil och TPH-bord. Fäste HKC-MA/MH behövs för montering av LCD-hållare i C-profil (TPH-bord)

LCD-svängarm MA

Denna svängarm bär en LCD-monitor som väger 5 kg. Svängarmen med dubbelled är vridbar 180°. Monitorns och profilens distans är 95...425 mm. Standardutrustning: adapter med håldelning 75 x 75/100 x 100 mm. Passar till WS/WB-bordens profiler, WTR-vagnens profil och TPH-bord. Fäste HKC-MA/MH behövs för montering av LCD-hållare i C-profil (TPH-bord).

LCD-svängarm MA 2

Denna svängarm bär en LCD-monitor som väger 10 kg. Svängarmen med dubbelled är vridbar 180°. Monitorns och profilens distans är 95...425 mm. Standardutrustning: adapter med håldelning 75 x 75/ 100 x 100 mm. Passar till WS/WB-bordens profiler, WTR-vagnens profil och TPH-bord. Fäste HKC-MA2 behövs för montering av LCD-hållare i C-profil (TPH-bord).



NT 500 ESD



CPU

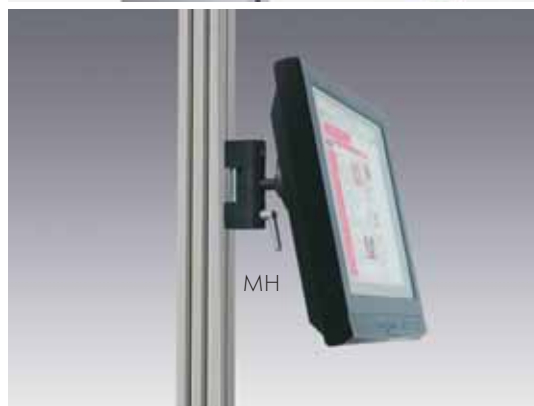

MH

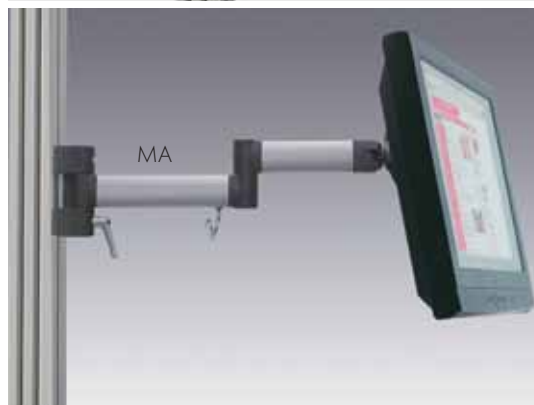

MA

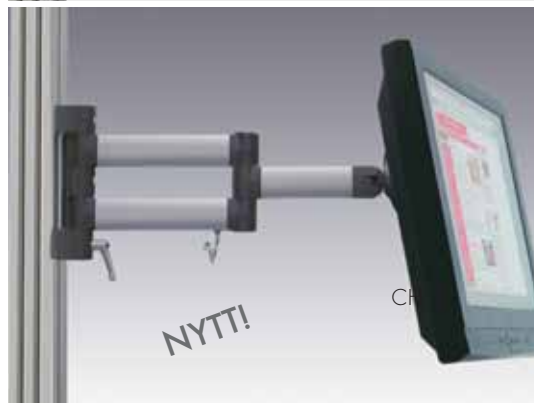

MA 2

CH

andra tillbehör

Flaskhållare CH

En praktisk flaskhållare för arbetsbordet. Passar till Ø 80 mm flaska eller mugg. Hållaren skruvas direkt på aluminiumprofilen. (skruvar ingår) Av svart polypropen. Passar till WS/WB-bordens profiler och WTR-vagnens profil.



upphängningsplåt och upphängningskrokar

Upphängningsplåt ARL/RL/HPP

Fyrkantshål 9 x 9 mm med 38 mm c/c avstånd. Pulverlackerad i ljusgrått RAL 7035. Tre olika serier med upphängningsplåtar.

Produkt	Mått L x K mm	Passar till
ARL 70	500 x 670	WB 815/818
ARL 100	500 x 970	WB 811/818
HPP 73	686 x 750	HDB/HDBL 715/718/IT 170
HPP 103	986 x 750	HDB/HDBL 718/HAT 610
RL 120	750 x 1119	TPH 712/skrivas på väggen
RL 150	750 x 1419	TPH 715/915/skrivas på väggen
RL 180	750 x 1719	TPH 718/918/skrivas på väggen
RK 1	Monteringsatts	behövs för montering av upphängningsplåten mellan TPH-bordens stolpar



Produkt	Art.nr.	Mått	Förpack antal.
1. Grundplatta	K 001		5
2. Krok	K 010	24 mm	5
	K 011	38 mm	5
	K 012	100 mm	5
	K 013	150 mm	5
3. Vinkelkrok	K 020	10 mm	5
	K 021	50 mm	5
4. Snedkrok	K 030	50 mm	5
	K 031	100 mm	5
5. Dubbelkrok	K 040	25 x 55 mm	5
	K 041	25 x 100 mm	5
	K 042	25 x 150 mm	5
6. Ringkrok	K 050	Ø 60 mm	5
7. Förpackningskrok	K 060	170 mm	5
8. Bygelkrok	K 070	20 x 43 mm	5
9. Rundkrok	K 080	Ø 60 mm	5
	K 081	Ø 80 mm	5
10. Fjäderklämna	K 090	Ø 12 mm	5
	K 091	Ø 18 mm	5
	K 092	Ø 25 mm	5
11. Bögare	K 101	26 x 75 mm	5
12. Backskena	K 110	100 mm	5
13. Kopp	K 120	30 x 82 mm	1
14. Borrhållare	K 130	42 x 238 x 40 mm	1
15. Mejselhållare	K 131	220 x 22 x 32 mm	1
16. Hylla	K 133	120 x 350 mm	1
17. Slanghållare	K 134	160 x 125 mm	1

Verktygsskåp HCU 73

Stålskåp. Lås och en lös hylla ingår. Fyrkantshål 9 x 9 mm med 38 mm delning. Fäste som standardutrustning. Ytermått D x B x H: 310 x 687 x 700 mm.

Upphängningskrokar

Krokserien passar till TRESTONs upphängningsplåtar och verktygsskåp samt andra plåtar med samma hålbild. Krokarna är av galvaniserat stål och levereras inklusive låsskruv.

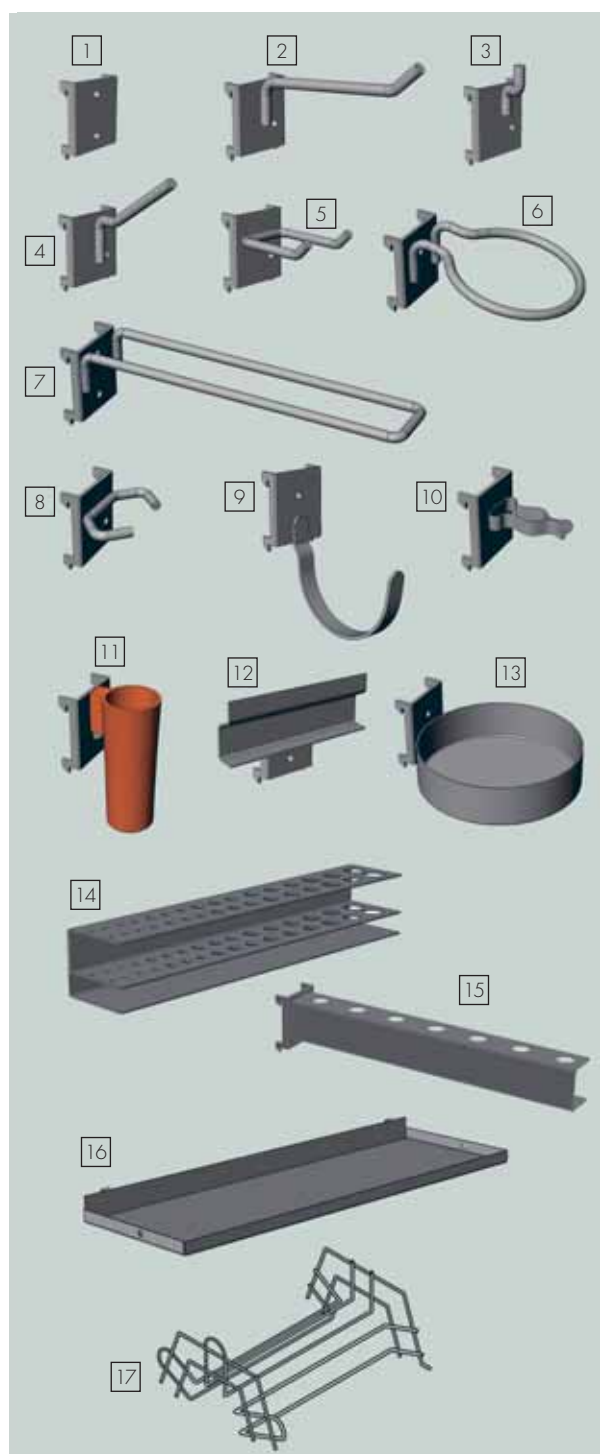

energipaneler

TRESTONs installationskanal är kompakt med modern design och rundade hörn. Urustas med önskade installationsdetaljer enligt separat beställning, vilka förmonteras på fabrik. Installationskanalerna är CE-märkta. 3 meter kabel som standardutrustning. De flesta detaljer enligt europeisk standard kan specialbeställas. Kanalen är isolerad från bordet. Profilens mått är 72 x 72 mm.

Installationskanal CJK/WJK/TJK/PJK

Urustas med önskade installationsdetaljer enligt separat beställning. 3 m kabel som standardutrustning. Monteras på 2-delsram.

Art.nr.	Profil längd	Passar till
CJK 70	631 mm	WB 815/818/ HDB 715/718
CJK 100	931 mm	WB 811/818/ HDB/HDBL 718
WJK 90	840 mm	WS 511/515
WJK 40	470 mm	WTR 140
TJK 120	1058 mm	TPH 712
TJK 150	1358 mm	TPH 715/915
TJK 180	1658 mm	TPH 718/918
PJK 70	640 mm	P 0712/0720
PJK 100	640 mm	P 1012/1020

En färdig kombination CJK 70 SET utrustat med en strömbrytare (E2) och tre dubbelkontakter (E1).

CJK 70 SET	WB 815/818/ HDB 715/718
TJK 150 SET	TPH 715/915
TJK 180 SET	TPH 718/918

INSTALLATIONSDETALJER:

E1	Dubbelkontakt /hål 45 (max. 5 st/1 kabel)
E2	Strömbrytare
E3	Automatsäkring 10 A 10A
E4	Automatsäkring/ jordfelsbrytare 10 A/30 mA
E5	Nöd-strömbrytare
E6	Datakontakt med skydd, RJ 45 för kabel Cat.6
E7	Datakontakt, RJ 45 för kabel Cat.5
E8	Tryckluftskoppling, snabbkontakt 3/8"

Grenuttag PRK 5

Urustad med 5 jordade uttag, strömbrytare och 3 m kabel. Monteras mellan bordens vertikala stolpar med monteringsatts som standardutrustning. Kan också skruvas direkt på hyllplanet. Grenuttag passar till WS/WB/TP/TPH/HDB/HDBL-bord och SAP/ WTR-vagnar.



belysningar



Belysning är en viktig del av arbetsplatsens ergonomi. Den skapar god arbetsmiljö ökad produktivitet och trivsel. TRESTON erbjuder Dig effektiva lösningar för belysning.

FÖRDELAR:

- snabb tändning
- effektiv, energibesparande och hållbar
- jämn belysning trots skiftande spänning
- den felaktiga lampan slocknar och blinkar inte störande
- passar bra till exempel för verkstäder, då belysningen inte har stroboskop effekt (Stroboskop effekt = När rullar eller en propeller snurrar i blänkande ljus, ser det ofta ut som om rullen/propellern står stilla)

Universalbelysning OL 254

Justerbar i vinkel. Armaturen är av silvergrå aluminium. Matta bländskydd. 3 m kabel och strömbrytare. Fäste som standardutrustning. T5 lysrör 2 x 54 W. Passar till WS/LB/ CWB/VP/TPH/HDB/HDBL-bordens verktygsstativ som är minst 1073 mm breda.

Längd: 1200 mm
Kapslingsklass: IP 20
T5 lysrör (2 st): 54W

Universalbelysning OL 254 D

Utrustad med dimmer och 3 meter kabel.

Längd: 1200 mm
Kapslingsklass: IP 20
T5 lysrör (2 st): 54W

Sidobelysning SL 224

Vid noggrant arbete kan både sido- och universalbelysning användas. Belysning från båda sidor ger symmetrisk belysning med minimala skuggor. Fästes i aluminiumstolpar på WS/CWB/VPArbetsbord. Fäste som standardutrustning.

Längd: 590 mm
Kapslingsklass: IP 20
T5 lysrör (2 st): 24W

KRINGUTRUSTNING

Monteringsats SL-HKC, behövs för montering av sidobelysning i TPH-bordens stolpar

Diagram av ljuskraft

Ljuskraften (lux) har mätts på en horisontal bordsskiva. Vid mätningen har en Universalbelysning OL 254 använts.

Arbetskiva på bilden: 700 x 1500 mm
Belysningens höjd från skiva: 1000 mm



OL 254



SL 224

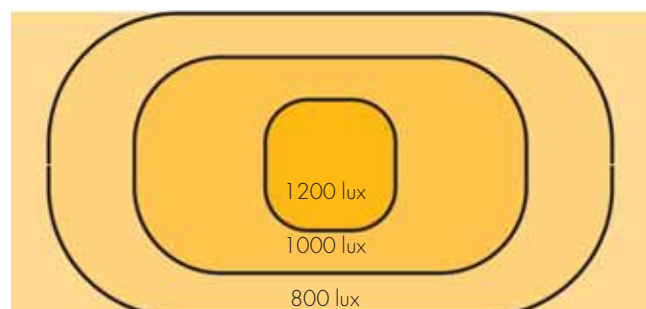

universalsvagn WTR

De högkvalitativa och moderna universalsvagnarna passar bra för många behov. Den kan fungera som en flyttbar mätstation men också som PC-station och bära en bildskärm, ett tangentbord och även en dator. Den kan också fungera som en tillbehörsvagn för verktyg och dokumentation.

1. Universalsvagn WTR 140

Med tre hyllplan. Hyllplanens arbetshöjd justeras med låsskruv steglöst. Vertikalprofil av aluminium. Benstativet är pulverlackerat i ljusgrått RAL 7035. Skivorna är 25 mm tjocka med starkt lågtryckslaminat. Fyra länkhjul Ø 100 mm, varav 2 med broms, bygghöjd 141 mm. Vagnens belastning max. 150 kg och hyllans belastning max. 50 kg. Ytermått D x B x H: 650 x 650 x 1415 mm.

2. Extra hyllplan TS 605

Laminatshyllplan är 25 mm tjocka med starkt lågtryckslaminat, 650 x 530 mm. Belastning 50 kg.

3. Ställbar hylla TAS 605

Laminatshyllplan i lika utförande som hyllskivan, 650 x 530 mm. Justerbar i höjd, djup och vinkel. Stålkantsprofil på framsidan. Belastning 50 kg.

4. Backprofil BP 50

Aluminiumska för lagerbackar 1015, 1520, 1525 och 1930. Lastkapacitet 15 kg. Längd 525 mm..

5. Installationskanal WJK 40

Utrustas med önskade installationsdetaljer enligt separat beställning. Motsvarar CE-standard. 3 m kabel som standardutrustning.

INSTALLATIONSDETALJER:

- E1 Dubbelkontakt /hål 45/reiät 45°
- E2 Strömbrytare
- E3 Automatsäkring 10 A
- E4 Automatsäkring /jordfelsbrytare 10 A/30mA
- E5 Nöd-strömbrytare
- E6 Datakontakt med skydd, RJ 45 för kabel Cat.6
- E7 Datakontakt, RJ 45 för kabel Cat.5
- E8 Tryckluftskoppling, snabbkontakt 3/8"

Stålhurtsar, sidan 21

Tangentplan, sidan 22

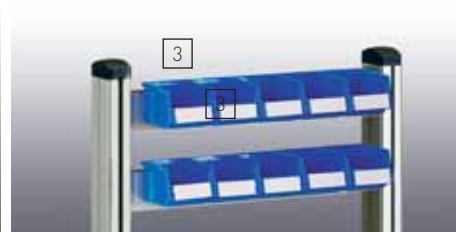
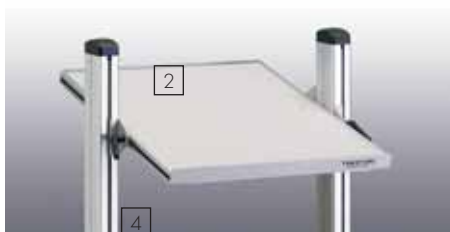

hyllvagnar TRTA

Hyllvagnar TRTA

Vagnarna fyller många behov: plockarbete i lager, butik och kontor, transporter i produktion osv. Serien omfattar 6 modeller 2- eller 4-plan. Varje vagn kan kompletteras med extra hyllplan. Hyllplanens höjd är justerbara med låsskruvar. Vagnens stålstativ är pulverlackerat i grått, RAL 7045. Skivan är 12 mm, med lågtryckslaminat, stålkanter runt om. Profilen skapar 6 mm raskant runt skivorna. Fyra länkhjul Ø 125 mm: varav 2 med broms, bygghöjd 161 mm.

Vagn med 2-plan

Hyllplanens höjd mellan 200...770 mm. Lastkapacitet 150 kg/vagn och 50 kg/hyllplan.

Art.nr.	Hyllans inermått	Ytermått
	D x B mm	D x B x H mm
TRTA 4082	430 x 800	535 x 900 x 1015
TRTA 4102	430 x 1000	535 x 1100 x 1015
TRTA 5082	530 x 800	635 x 900 x 1015
TRTA 5102	530 x 1000	635 x 1100 x 1015

Vagn med 4-plan

Hyllplanens höjd mellan 200...1340 mm. Lastkapacitet 300 kg/vagn och 50 kg/hyllplan.

Art.nr.	Hyllans inermått	Ytermått
	D x B mm	D x B x H mm
TRTA 4104	430 x 1000	535 x 1100 x 1535
TRTA 5104	530 x 1000	635 x 1100 x 1535

Extra hyllplan TRHA

Varje vagn kan utrustas med ett extra hyllplan. Lastkapacitet 50 kg.

Art.nr.	Hyllans inermått
	D x B mm
TRHA 408	430 x 800
TRHA 410	430 x 1000
TRHA 508	530 x 800
TRHA 510	530 x 1000

Gavelnät NET 2

Gavelnäten kan monteras antingen på varje kortsida av vagnen eller på långsidorna. Ett vinkelfäste monteras på vagnens övre och undre hyllplan varefter nätet skruvas fast i vinkelfästena. På 4-plans- vagnen monteras två nät ovanpå varandra. Gavelnäten är epoxilackerade i en grå nyans. Storlek 364 x 604 mm. Ett komplett sett innehåller 2 gavelnät inkl. fästdetaljer.

Dokumenthållare DSA4 ESD

Med svängarm för A4 dokument. Med 2 magnetknappar.



industrivagn IT

Mångsidig industrivagn för lätt monteringsarbete och serviceverksamhet.

1. Industrivagn IT 170

Stålstativet är pulverlackerat i grått RAL 7045. Perforerade vertikallprofiler. Ett stålplan i botten belagd med räfflad gummitatta. Fyra länkhjul Ø 125 mm: varav 2 med broms, bygghöjd 161 mm. Stativets lastkapacitet är 150 kg. Ytermått D x B x H: 625 x 777 x 1725 mm.

2. Stålhylle ISS

Höjden justeras med låsskruvar, delning 40 mm. Vinkel 0...30°. Det är möjligt att justera hyllans djup 100 mm. Lastkapacitet 40 kg.

Art.nr.	Mått
ISS 407	400 x 680 mm
ISS 607	600 x 680 mm

3. Upphängningsplåt HPP 73

Robust stålplåt. Fyrkantshål 9 x 9 mm med 38 mm delning. Mått 686 x 750 mm. Monteras på industrivagnen med skruvar.

4. Backprofil BP 70

Aluminiumskena för TRESTON lagerbackar 1015, 1520, 1525 och 1930. Lastkapacitet 15 kg. Längd 685 mm.

5. Verktygsskåp HCU 73

Stålskåp. Lås och en lös hylla ingår. Fyrkantshål 9 x 9 mm med 38 mm delning. Mått 310 x 687 x 700 mm. Monteras på industrivagnen med skruvar.



Kombination innehåller:
1 x vagn IT 170
2 x stålhylle ISS 407
1 x stålhylle ISS 607

Kombination innehåller:
1 x vagn IT 170
1 x upphängningsplåt HPP 73
1 x backprofil BP 70

Kombination innehåller:
1 x vagn IT 170
1 x stålhylle ISS 607
1 x verktygsskåp HCU 73

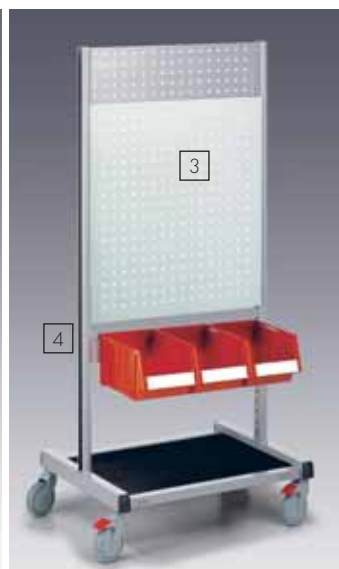
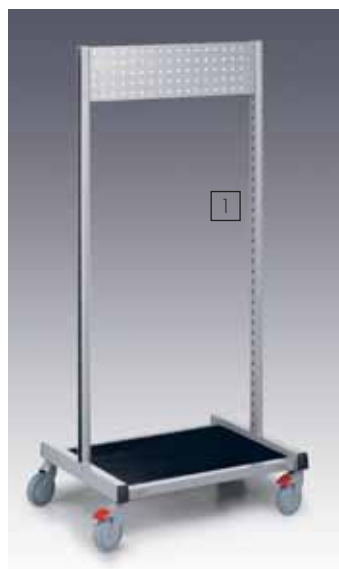

tunga montagevagnar HAT/RV

1. Tung montagevagn HAT 610

Stålstativ lackerat i grått (RAL 7045). Arbetskiva 42 mm med elförzinkad stältyta. Med underhylla, av elförzinkad stål. Fyra Ø 125 mm hjul, två länkhjul med broms och två med riktningsspärr. Lastkapacitet 400 kg. Mått: D x B x H: 600 x 1073 x 850 mm.

2. Monteringsram HF 100

Modulmått 992 mm.

3. Backprofil BP 100

Aluminiumskena för lagerbackar. Lastkapacitet 15 kg. Längd 985 mm.

4. Stålhyllo HSS 103

Justerbar i höjd och vinkel 0...25°. Det är möjligt att justera hyllans djup graderad med 50 mm delning. En uppvikt kant monteras fram eller bak. Lastkapacitet 15 kg. Mått 310 x 986 mm.

5. Upphängningsplåt HPP 103

Fyrkantshål 9 x 9 mm med 38 mm delning. Monteras på monteringsram med skruvar. Mått 986 x 750 mm.

6. Verktygsskåp HCU 73

Robust stålskåp. Lås och en lös hylla ingår. Fyrkantshål 9 x 9 mm med 38 mm delning. Mått D x B x H: 310 x 687 x 700 mm. Fäste HCU-HAT beställs separat.

7. Tung vagn RV 608

Vagnens stålstativ är pulverlackerade i två grå kulörer RAL 7045/7035. Två stålplan belagda med svart räfflad gummimatta. Handtag med svart räfflad gummimatta. Fyra Ø 125 mm länkhjul, två med broms. Lastkapacitet 300 kg.

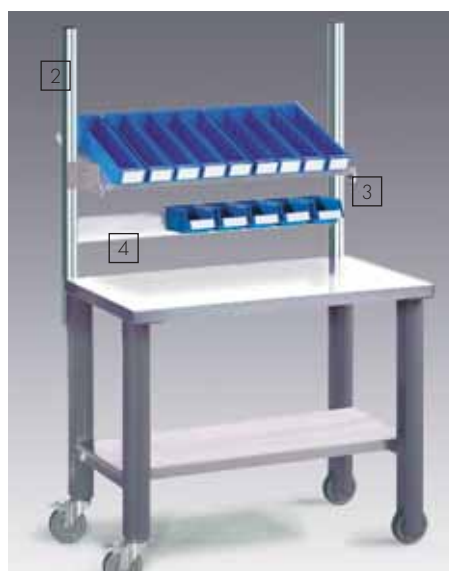

stoppade arbetsstolar X

Design Yrjö Kukkapuro & Reijo Raatesalmi

Denna helt nya serie av arbetsstolar har designats genom ett samarbete med Professor Yrjö Kukkapuro, en världsberömd designer. Utgångspunkten har varit ergonomi, funktion och design. Resultatet är en genomtänkt och mycket ergonomisk designstolfamilj. Storlarnas skandinaviska design ger ett gott stöd för ryggen. Dessa ergonomiska stolar passar bra från kontor till produktion

1. Serie X30

Ramen till sits och ryggstöd är 10 mm. tjock, stark, ergonomiskt formpressat trä. Stopningen är av flamsäkert skum klädd med ett tyg av ull i högsta kvalitet. Höjdjustering med gaspelare. Vinkel och höjd på ryggbrickan samt sitsvinkel är justerbar. Hjulen bromsar när stolen inte belastas. Klädsel: blå, grå, röd 100 % polyester. Armstöd beställs separat.

2. Serie X35

Konstruktion som X 30, den höga modellen har glidknappar för ökad säkerhet. Med fotkryss.

3. Serie X40

Högkvalitativ synkrontilt mekanism som tillåter stolens sits och ryggbricka att justeras med ett reglage och din kroppsvikt. Sittdjups inställning. Höjdjustering med gaspelare. Med nackstöd, nackstödet höjd regleras steglöst till önskat läge. Hjulen bromsar när stolen inte belastas. Klädsel: mörkblå, grå, röd 100 % ull. Armstöd beställs separat.



Nr.	Art.nr.	Polster	Höjdjustering mm	Sits mm	Rygg bricka mm	Standard mm
1	X 30 B X 30 G X 30 R	blå grå röd	425...565	445 x 455	370 x 275	
2	X 35 B X 35 G* X 35 R*	blå grå röd	510...770	445 x 455	370 x 275	
3	X 40 B X 40 G X 40 R	mörkblå grå röd	455...595	475x 455	510 x 430	nackstöd 100

Färger



Armstöd AR ESD

Armstöden är ställbara 80 mm. i höjd och även i bredd. Med rätt inställning av armstöden avlastar man nacke och axlar. Armstöden kan monteras bakåt eller framåt, genom att vända armstöden bakåt kan man sitta närmare arbetsbordet.

industriolar X PU

Design Yrjö Kukkapuro & Reijo Raatesalmi



4. Arbetsstol X 20 PU

Höjjustering med gaspelare. Ryggstödet justeras mekaniskt i höjd och vinkel. Sitsvinkeln kan också justeras mekaniskt. Den svarta polyuretan sitsen och ryggstödet är smutstätligt och har en yta som är lätt att rengöra. Stolen är mycket bekväm att sitta på och ger ett gott svankstöd. Den randiga ytan på både sits- och ryggbricka ger stolen ett intryck av styrka och lätthet. Fotkryss av borstad aluminium med svarta lackdetaljer. Länkhjul med dubbla hjulbanor som är bromsade när stolen är obelastad.

- höjjustering med gaspelare: 410...560 mm
- sits: 370 x 425 mm
- rygg: 350 x 265 mm
- armstöd beställs separat

5. Hög arbetsstol X 25 PU

Konstruktion som X 20 PU, den höga modellen har glidknappar för ökad säkerhet. Med fotkryss.

- höjjustering med gaspelare: 500...760 mm
- sits: 370 x 425 mm
- rygg: 350 x 265 mm
- armstöd beställs separat

6. Pall X 10 PU

Höjjustering med gaspelare. Sitsen är av smutstätligt och tvättbar polyuretan, storlek Ø 350 mm. Hjulen bromsar när stolen inte belastas.

- höjjustering med gaspelare 370...510 mm

Armstöd AR

Armstöden är ställbara 80 mm. i höjd och även i bredd. Med rätt inställning av armstöden avlastar man nacke och axlar. Armstöden kan monteras bakåt eller framåt, genom att vända armstöden bakåt kan man sitta närmare arbetsbordet.



Sadelstol KJ 200

Stoppning med ergonomisk sadelform. Höjjustering med gasfjäder och mekaniskt justerbar sitsvinkel.

- Sitthöjd: 540... 800 mm.
- Fotstöd mot order.



Montörpall 142 098

Sits av svart intergralgummi. Grå gummi hjul Ø 75 mm. 2 med broms. Röd verktygsbox och 2 löstagbara tillbehörstråg av plast.

- Sitthöjd: 310... 385 mm

Fotstöd JT 2

TRESTON-fotstöd har en unik massagerulle, som stimulerar fotsulan. Räfflad yta. Tillverkas helt i plast — lätt att hålla ren. Grå polystyren. Storlek: 500 x 370 x 100 mm



industriskärmväggar

Skärmväggar ökar möjligheterna att utnyttja lokaler på ett effektivt sätt. Dessa skärmväggar passar i många olika miljöer men är i första hand avsedda för industriföretag.

Skärmpanel

Skärmpanelen är tillverkad av natureloxerad aluminiumram och antingen en tygklädd ljudabsorberande dubbelsidig skiva eller en perforerad upphängningspanel. Tyget kan väljas i två färger, blått eller grått. Upphängningspanelen har fyrkantshål 9 x 9 mm, med en delning av 38 mm. Panelerna finns i två höjder och två bredder. Skärmväggen består av skärmpanelerna och benen vilka beställs separat. Skärmarna kan vara fristående eller byggas i linjer och vinklar.

Ben

- TLEG 400 passar till alla låga skärmar men även till höga tygskärmar samt till hörnkonstruktioner i alla storlekar. Skärmarnas höjd är ställbar mellan 1275 – 1310 mm. (låg skärm)
2030 – 2070 mm. (hög skärm)
- TLEG 600 passar till höga skärmar. Golvet höjdskillnader kompenseras med ställskruvar. Skärmens höjd justeras mellan 2070 – 2080 mm.
- CLEG hörnben passar både till låg och hög skärm. Detta ben-set används när man vill bygga hörn/vinklar och sammanbinda panelerna uppe och nere.
- LLEG 250 passar till alla låga skärmar men även till höga tygskärmar samt till hörnkonstruktioner i alla storlekar. Skärmarnas höjd är ställbar mellan 1275 – 1310 mm. (låg skärm)
2030 – 2070 mm. (hög skärm)
- Till en ensam skärm behövs en panel och 2 ben.
- Vid linjemontering används ett ben i början och slut samt även i varje skärmskarv.









FB
Tyg/Färg: blå, RAL 5010
Akustikpanel av polyeter/träfiber. Tjocklek: 32 mm

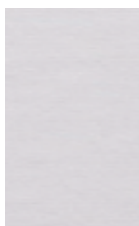

FG
Tyg/Färg: grå RAL 7035
Akustikpanel av polyeter/träfiber Tjocklek: 32 mm



S
Stål/Färg: grå RAL 7035
Upphängningsplåt av stål. Tjocklek: 1,5 mm

Skärmpaneler				Benen passar till (beställs separat, 1 st/förpackning)			
			Ytermått B x H mm				
Blått tyg	Grått tyg	Upphängningsp.		T-ben 400	T-ben 600	L-ben 250	Hörnben
P 0712 FB	P 0712 FG	P 0712 S	750 x 1245	TLEG400	—	LLEG250	CLEG
P 0720 FB	P 0720 FG	P 0720 S	750 x 2000	TLEG400*	TLEG600	LLEG250*	CLEG
P 1012 FB	P 1012 FG	P 1012 S	1050 x 1245	TLEG400	—	LLEG250	CLEG
P 1020 FB	P 1020 FG	P 1020 S	1050 x 2000	TLEG400*	TLEG600	LLEG250*	CLEG

*) Vi rekommenderar dessa ben till låga skärmar, men de passar också till höga tygskärmar och hörnkonstruktion i alla storlekar

Skärmväggar är ett effektivt sätt att minska störande buller/oljud i öppna lokaler. Lägre ljudnivå underlättar för koncentration vilket medför ökad trivsel och produktivitet. Vid tester hos VTT i Finland har man konstaterat sänkta ljudnivåer i genomsnitt på mellan 7-9 dB, mätning enligt standarden ISO 10053. VTT är Finlands motsvarighet till SP i Sverige.



Backprofil PBP

Aluminiumska för TRESTON-lagerbackar, 1015, 1520, 1525 och 1930. Profil av aluminium och ståldelar av halvledande lack. Lastkapacitet 10 kg/skena. Observera maxbelastning för skärmen. Max 3 profiler per skärmsida.

Stålhylja PSS

Stålhyljan är pulverlackerad i ljusgrått RAL 7035 med en halvledande lack. Hyllan består av ett hyllplan och två konsoler. Stålhyljan kan monteras med konsolerna uppåt eller på hyllans undersida. Lastkapacitet 10 kg./hylla. Max 3 stålhylor per skärmsida.

Installationskanal PJK

Utrustas med önskade installationsdetaljer enligt separat beställning. 3 m kabel som standardutrustning.

INSTALLATIONSDETALJER:

- E1 Dubbelkontakt /hål 45°
- E2 Strömbrytare
- E3 Automatsäkring 10 A
- E4 Automatsäkring/jordfelsbrytare 10 A/30mA
- E5 Nöd-strömbrytare
- E6 Datakontakt med skydd, för Cat.6
- E7 Datakontakt, RJ 45 för kabel Cat.5
- E8 Tryckluftskoppling, snabbkontakt 3/8"



Backprofil	Längd
PBP 70 ESD	700 mm
PBP 100 ESD	1000 mm

Stålhylja	Mått
PSS 70 ESD	170 x 710 mm
PSS 100 ESD	170 x 1010 mm

Installationskanal	Längd
PJK 70	640 mm
PJK 100	940 mm

packstation PPH



1. Packbord PPH

En bra produkt i god förpackning är företagets "visitkort". Packning sker effektivt på det ändamålsenliga TRESTON-packbordet. Arbetsskiva av starkt lågtryckslaminat. Benstativen är lackerade i grått RAL 7045. Arbetshöjd justeras med låsskruv steglöst mellan 760..1050 mm. Bordskivan är 300 mm längre än stativet, överhäng antingen åt höger eller vänster. Hyllplan som är standard kan justeras i höjd 1100... 1650 mm, 6 skiljebyglar på hyllplanet. Axlar för wellpapp och pappersrulle är av Ø 25 mm stålrör. Packbordet kan kompletteras med andra produkter och TP/TPH-utrustning, se sid 11. Observera att tillbehör skall passa respektive bords stativbredd.

Art.nr.	Arbetskiva mm	Stativ mm	Lastkapacitet
PPH 918	900 x 1800	900 x 1500	300 kg
PPH 921	900 x 2100	900 x 1800	300 kg

2. Skäraggat PPL 170

Skäraggatet skär de flesta förekommande packmaterial. Stålstativ pulverlackerat i ljusgrått RAL 7035. Ytterbredd 1700 mm, skärbredd 1500 mm.

3. Lagerback med kassett PPH TL

Röda lagerbacken 1950-5 med upphängningskassett. Monteras under skivan. Lagerbackens mått 500 x 186 x 182 mm.



TRESTON[®]
EN PÅLITLIG INDUSTRIINREDARE

Vi förbehåller oss rätten till produktförändringar.

TRESTON AB
STOCKHOLM
Tumstocksvägen 9 A
187 66 Täby
Tel +46(8) 511 791 60
Fax +46(8) 511 797 60
info.se@treston.com
www.treston.com

GÖTEBORG
Bultgatan 40 B
442 40 Kungälv
Tel: 031-23 33 05
Fax: 031-23 33 65