

BOTAB

Nya Ergo Line

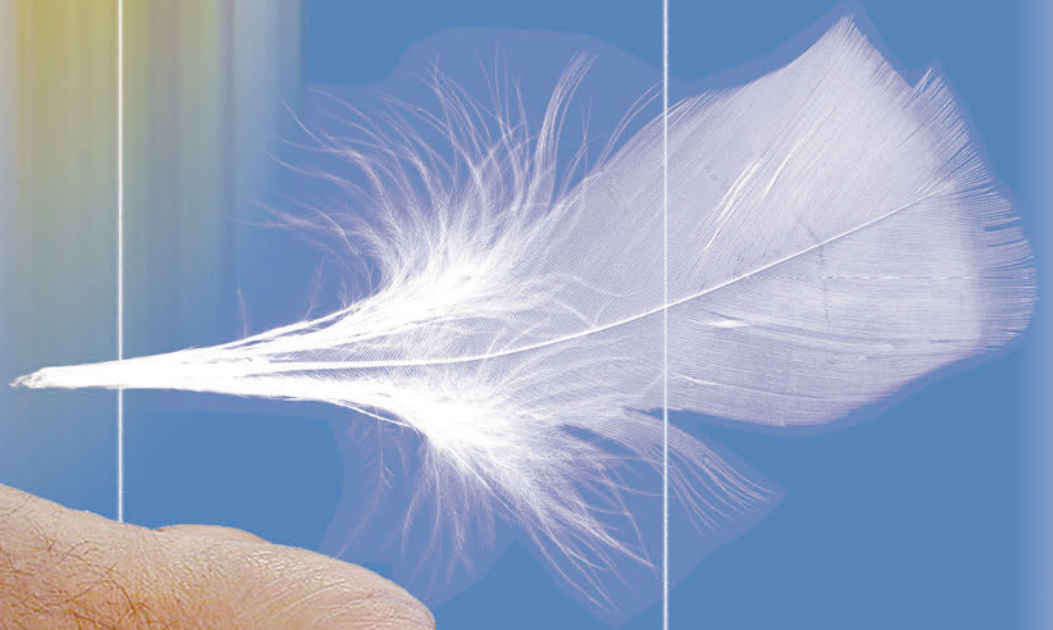

Balanslyftare - Liftronic Easy® med servohantag



Med **Liftronic Easy®** kan ni hantera laster upp till 480 kg helt vikt- och steglöst.

Allt som lyfts balanseras momentant utan att operatören behöver trycka på någon knapp. **Liftronic Easy®** är som standard försedd med en lyftkrok.

Till utrustningen konstruerar och tillverkar vi lyftverktyg efter våra kunders önskemål eller behov. Allt från enkla mekaniska till mycket avancerade lösningar.

En motsvarande modell finns också att erbjuda i tryckluftsförande för EX-klassade utrymmen.

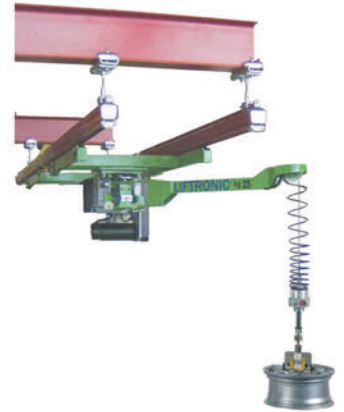

Liftronic Easy® kan nu erbjudas med fjärrövervakning via Wi-Fi.

Klar för "Industri 4.0"

Modell C

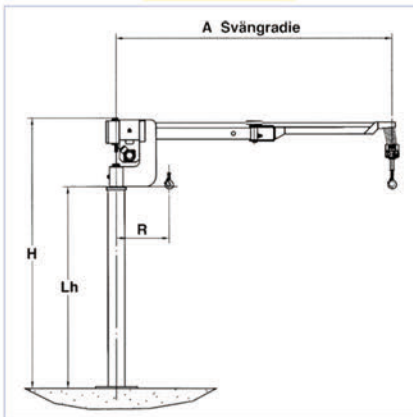

Modell S

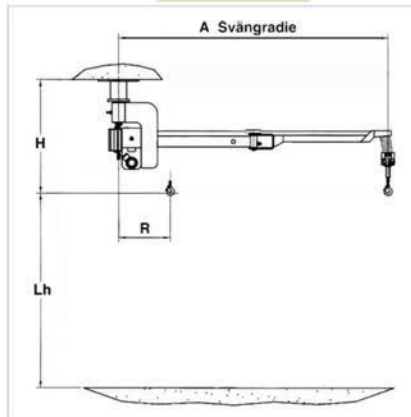

Modell R

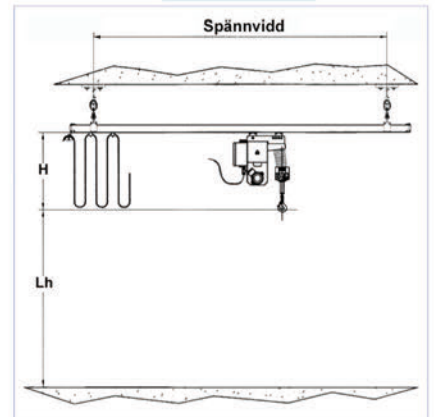

Tekniska data

Typ	Modell	Last kg	Lyfthastighet m/min	Svängradie A* m	Armtyp	R m	Lh ** m	H m	Effekt kW	Anslutning V, 50 Hz
E80C	C	80	36	2,5, 3 o 3,5	Light	0,45, 0,55, 0,65	1,81	2,43	0,7	1 x 230
E160C		160	18	2,5, 3 o 3,5	Heavy	0,63, 0,76 o 0,88	1,97	2,69		
E240C		240	12	3	Extra	860	1,85	2,92		
E80S	S	80	36	2,5, 3 o 3,5	Light	0,45, 0,55, 0,65	2,8	0,82		
E160S		160	18	2,5, 3 o 3,5	Heavy	0,63, 0,76 o 0,88	2,77	0,86		
E240S		240	12	3	Extra	860	1,85	0,58		
E80R	R	80	36	-----	-----	-----	2,8	0,69		
E160R		160	18	-----	-----	-----	2,77	0,78		
E240R		240	12	-----	-----	-----	1,85	0,94		

*) Andra svängradier t.ex. 2, 4 och 5 m offereras på begäran. Utrustningen finns för laster upp till 480 kg vid R-modell och 320 kg vid C- och S-modell.

**) Lh = effektiv lyfthöjd. Det går att beställa utrustningen med längre lyftlina men den effektiva lyfthöjden blir den samma.

Vi projekterar, konstruerar och tillverkar efter våra kunders önskemål.

Kontakt: BOTAB, Tel 0152-211 20 - info@botab.se

Balanslyftare - Liftronic Pro® med många möjligheter

Med **Liftronic Pro®** kan ni hantera laster upp till 480 kg helt vikt- och steglöst. Utrustningen används i första hand när det blir fråga om avancerade kundanpassade lyftverktyg. **Liftronic Pro®** är alltid försedd med servohandtag. Tvillingmonterad i profilskenssystem klarar utrustningen (2 x L240R) lasten 480 kg. Som pelar- eller takmonterad arm klarar den laster upp till 320 kg.

Allt som lyfts utbalanseras momentant när operatören griper lasten med lyftverktyget. Med hjälp av den programmerbara mikroprocessorn kan vi sedan erbjuda kundanpassade lyftverktyg med många inbyggda funktioner när det gäller grip- vrid- och vändrörelser samt säkerhet. Allt efter våra kunders behov och önskemål.

Liftronic Pro® monterad på truck.



Liftronic Pro® kan nu erbjudas med fjärrövervakning via Wi-Fi.

Klar för "Industri 4.0"



Arbetsområde vid pelar- eller takmontering av **Liftronic Easy®** eller **Liftronic Pro®**

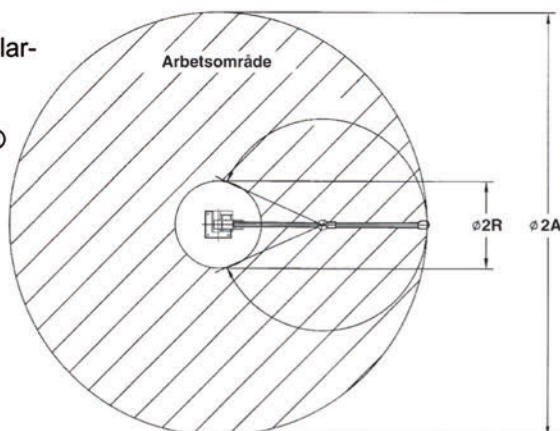

Vi projekterar, konstruerar och tillverkar efter våra kunders önskemål.

Kontakt: BOTAB, Tel 0152-211 20 - info@botab.se

Balanslyftare - Liftronic Air® - momentupptagande



Med balanslyftaren **Liftronic Air®** erbjuder vi våra kunder kundanpassade lyftverktyg för hantering av excentrisk last.

Liftronic Air® är en självbalanserande ergonomisk lyftanordning som låter operatören på ett enkelt sätt med precision utföra svåra och tunga lyft.

Liftronic Air® har inbyggda säkerhets-system som hindrar lasten att släppa vid okontrollerade rörelser. Likaså innan den placerats på ett fast underlag.

Liftronic Air® har ett kontrollsystem som bevakar de pneumatiska kretsarna för att minimera luftförbrukningen.

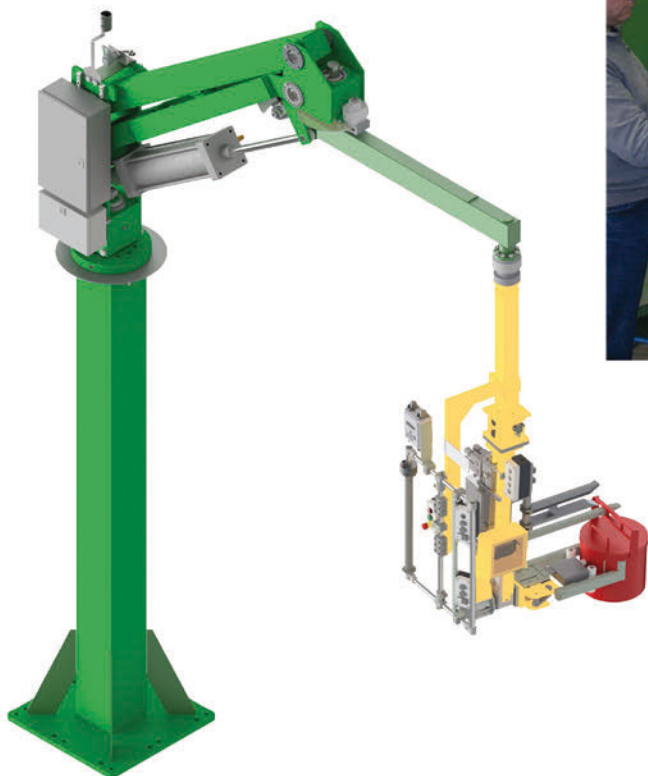

Vi projekterar, konstruerar och tillverkar efter våra kunders önskemål.

Kontakt: BOTAB, Tel 0152-211 20 - info@botab.se

Vakuumok

Med vakuumok från **AERO-LIFT** kan vi nu erbjuda våra kunder enheter med inbyggda vakuumpumpar för laster på några hundra kilo upp till mer än 40 ton. Vakuumoken finns bl a i utföranden med förlängda och vikbara manöverhandtag för att underlätta hanteringen vid skärbord och plåtlager.

Speciella vakuumok är framtagna för lyft av lätta och tunna plåtar med stora format. Lösningen gör att plåtarna inte böjs eller deformeras vid hanteringen. Utförande för rotation av plåtar 90° och 180° finns också i programmet.

Den speciella vakuumpumpen från AERO-LIFT kräver mycket lite underhåll. Det är dessutom billigare att använda en eldriven vakuumpump i stället för en tryckluftdriven ejektorpump. Sugkopparnas gummitätningar är lätt utbytbara. Aluminiumplattan med sin infästning behöver inte kasseras utan återanvänds. Detta är bra både för miljön och kundens ekonomi. Den varmförzinkade balkkonstruktionen har ett långvarigt korrosionsskydd och de enskilda komponenterna med hög kvalitet garanterar en maximal stabilitet. En stor vakuumtank med backventil och ett intelligent elektroniskt varningssystem ger optimal säkerhet.

Batteridrivna vakuumok för kunder som inte kan eller vill ansluta ström till oket är ett annat nyutvecklat koncept som kan erbjudas. Kunden kan på så sätt använda dem i alla traverser och svängkranar efter behov i sin lokal. Likaså kan batteridrivna vakuumok med gaffeluttag för truckmontage erbjudas.



Vakuumtekniken är den ultimata och universella lösningen vid lyft och hantering av plåtar och skivor av olika material. Oavsett storlek eller vikt kan praktiskt taget alla typer av material lyftas och transporteras snabbt, exakt och säkert med hjälp av ett vakuumok.

Vi projekterar, konstruerar och tillverkar efter våra kunders önskemål.

Kontakt: BOTAB, Tel 0152-211 20 - info@botab.se

Svängkranar

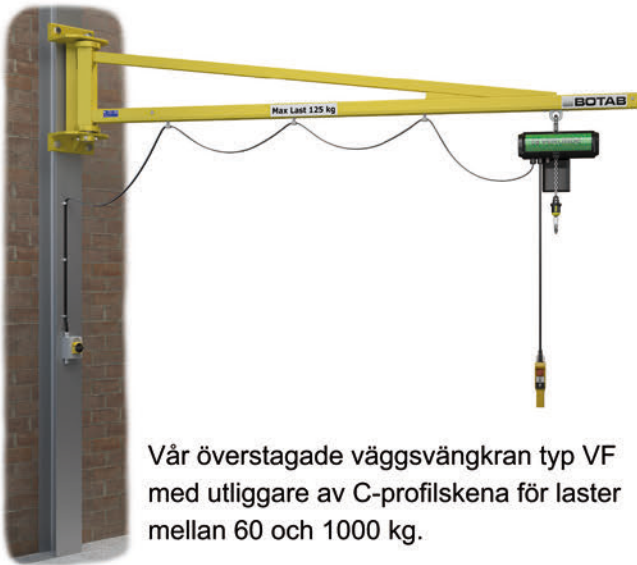

Vår överstagade väggsvängkran typ VF med utliggare av C-profilskena för laster mellan 60 och 1000 kg.

BOTAB har ett brett utbud av svängkranar för pelar- och väggmontage. Exempel på modeller är profilsvängkranar med utliggare av C-profil, svängkranar med utliggare av I-profil samt vikarmskranar i rörkonstruktion. Några av modellerna kan vi erbjuda med motordriven vridrörelse. **BOTAB** har tillverkat och konstruerat svängkranar sedan företagets start 1971. Ett flertal av svängkranarna har konstruerats och tillverkats enligt våra kunders önskemål och behov. Allt från laster på några kilo upp till 50 ton.



Vår överstagade pelarsvängkran typ PF med utliggare av C-profilskena för laster mellan 60 och 1000 kg.



Vår vikarmskran typ VKL med ledbar arm för laster mellan 60 och 250 kg.



Vår vikarmskran typ PKL med ledbar arm för laster mellan 60 och 250 kg.

Vi projekterar, konstruerar och tillverkar efter våra kunders önskemål.

Kontakt: BOTAB, Tel 0152-211 20 - info@botab.se

Exempel på övriga produkter

Botab säljer och marknadsför ett stort antal produkter inom området "Lyftutrustning". Här följer exempel på övriga produkter som ingår i **Ergo Line** programmet.



Kättingtelfrar
60-5000 kg



Profilskenssystem
60-1000 kg



I-balkstraverser typ PRD
250-2000 kg



Magnet med automatiskt till- och frånslag - 120 kg



Permanenta lyftmagneter
120-2000 kg

Vi projekterar, konstruerar och tillverkar efter våra kunders önskemål.

Kontakt: BOTAB, Tel 0152-211 20 - info@botab.se



Box 260,
SE-645 24 STRÄNGNÄS
Tel +46 (0)152-21120
Fax +46 (0)152-21121
Hemsida: www.botab.se,
E-post: info@botab.se

Utgåva 4 - 17 10 05