

A hand holding a small elephant figurine against a blue background with a yellow circular graphic on the left.

 **BOTAB**
Heavy Line

Traverser - Standard

Standardtraverser och kranar från BOTAB



BOTAB har över 30 års erfarenhet av travers- och krantillverkning. Referensanläggningar finns över hela Sverige och i olika delar av världen.

Tack vare en smidig företagsstruktur kan vi erbjuda våra kunder moderna tekniska lösningar av högsta kvalitet.

BOTAB tillverkar och konstruerar nyckelfärdiga traversanläggningar komplett med kranbanor efter våra kunders behov och önskemål.

Andra kranar som konstrueras och tillverkas är hel- och halv portalkranar samt konsolkranar.

Vi på **BOTAB** erbjuder även portalkranar och bocksystem på luftkuddar. Lämpligt när man har ett behov av en flexibel och omflyttningsbar produktionsline. Med luftkuddeteknik kan vi hantera laster från några hundra kilo upp till 100 ton.



Ledat upphängda traverskranar i korta motordrivna ändvagnar för laster upp till 2500 kg. Konstruktionen är speciellt lämplig när man har behov att lyfta nära en vägg eller en maskin.

*Vi projekterar och tillverkar lyftanordningar efter våra kunders önskemål.
BOTAB, Tel 0152-21120, www.botab.se*

Traverser - Standard

RT-1. Rålgående enbalkstravers med kättingtelfer.

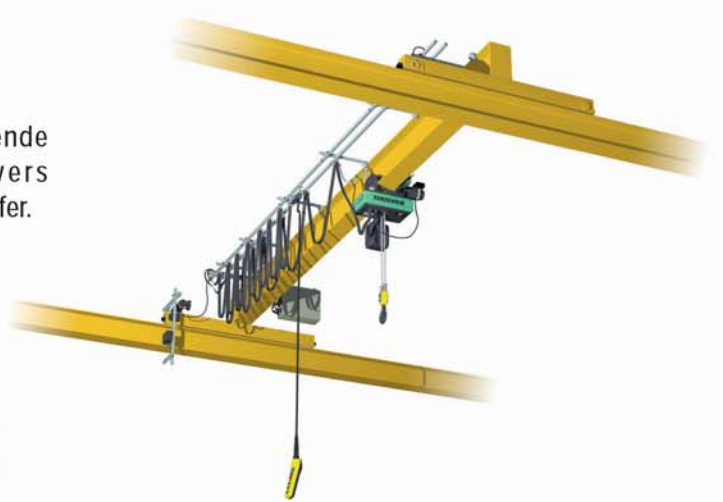

HT-1. Underhängande enbalkstravers med kättingtelfer.



HT-1. Underhängande enbalkstravers med lintelfer.



RT-1. Rålgående enbalkstravers med lintelfer. Strömförsörjning till telfer via via strömbana.



RT-2. Rålgående tvåbalkstravers med lintelfer.

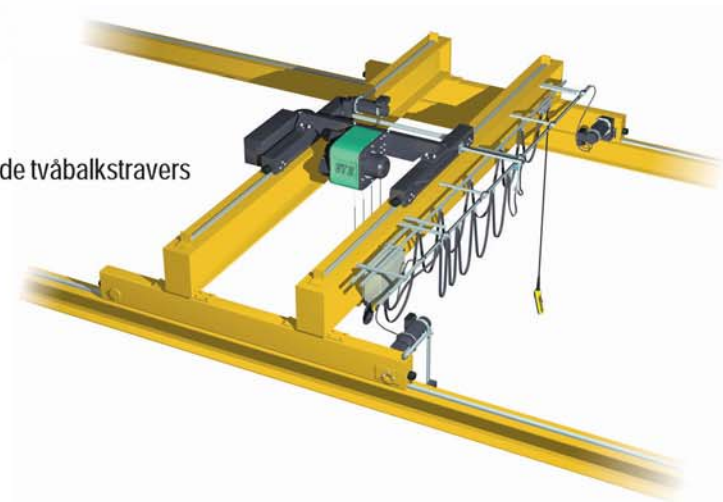

"Credit photo VERLINDE"

*Vi projekterar och tillverkar lyftanordningar efter våra kunders önskemål.
BOTAB, Tel 0152-21120, www.botab.se*

Telfrar

Lintelfern **EUROBLOC VT** finns för laster mellan 800 kg och 100 ton. Konstruktionen med lyftmotorn inbyggd i lintrumman gör telfern mycket kompakt. Byggmåttet med lastkroken i toppläge är mycket lågt bla p.g.a. den speciellt utformade lastkroken.



Kättingtelfern **EUROCHAIN VL** finns för laster mellan 60 kg och 7500 kg. Telfern, som är en av Europas modernaste, är bl.a. utrustad med planetväxel vilket ger en låg ljudnivå. Telfern är mycket kompakt vilket ger maximal lyfthöjd och liten bygghöjd. Elåkvagn med variabel åkrörelse, d.v.s. med ett mjukt start- och stoppförlopp är standard.



Kättingtelfern **EUROCHAIN VL** kan erhållas i en mängd olika utföranden. Bl.a. upphängd i lågbyggda löpvagnar och kurvående elåkvagnar.



"Credit photo VERLINDE"

*Vi projekterar och tillverkar lyftanordningar efter våra kunders önskemål.
BOTAB, Tel 0152-21120, www.botab.se*

Svängkranar



Exempel på några av våra standardsvängkranar.



BOTAB säljer, konstruerar och tillverkar svängkranar i både standard och kundanpassat utförande.



BOTAB har lång erfarenhet från tillverkning och konstruktion av alla typer av svängkranar.

"Credit photo VERLINDE"



Bilderna visar vår rundsvängande pelarsvängkran typ **VFM** med motordriven vridrörelse av kranarmen. Kranen, med 5 meter utliggning och 1 tons last, försedd med vår kättingtelfer **EUROCHAIN VL** i extra lågbyggt utförande med elåkvagn. Kranarmen anpassad för kundens behov.



*Vi projekterar och tillverkar lyftanordningar efter våra kunders önskemål.
BOTAB, Tel 0152-21120, www.botab.se*

Traverser - Kundanpassade

BOTAB projekterar och konstruerar traverskranar med både frihängande och gejderstyrda lyftok. Allt skräddarsys efter våra kunders behov och önskemål.

Bilden visar en traverskran med gejderstyrt lyftok med elektromagneter för lyft av balkar till lastbilar.

För att inte skada de lackerade balkarna är magneterna försedda med flexibla och rörliga gummidämpare.



Kranen är försedd med steglösa lyft- och åkrörelser vilket kan som standardtillval erbjudas till alla våra travers- och portalkranar.

Automatiskt styrd bockkran för lyft och positionering av 8 ton tunga rullar med plastfilm i ett tempererat lagerutrymme.

BOTAB har även konstruerat, tillverkat och monterat kranräl, stativ och rullhållare i tak och på golv.

Lagret rymmer 9 rullar i taket och 13 rullar på golvet.

Leveransen av tre kranar har skett till ett av världens största företag för plastfilmstillverkning.



*Vi projekterar och tillverkar lyftanordningar efter våra kunders önskemål.
BOTAB, Tel 0152-21120, www.botab.se*

Telfrar - Övriga

Telfrar, traverser och svängkranar för livsmedels- och läkemedelsindustrin



Bandtelfern **EUROLIFT BH** finns för laster mellan 500 kg och 5 ton. Lyftet sker med ett kraftigt polyesterband. Bandet har en god motståndskraft mot syraangrepp och lösningsmedel. Dessutom tål bandet att doppas i kokande vatten och att utsättas för eldslågor. Inga delar i telfern behöver smörjas. Detta gör att telfern lämpar sig extra väl att användas i känsliga miljöer, t.ex. livsmedels- och läkemedelsindustrin.

Bandtelfern **EUROLIFT BH** tillverkas även i explosionsskyddat och gnistsäkert utförande. Dessutom kan telfern tillverkas med alla ståldetaljer i rostfritt utförande.



Explosionsskyddat utförande



Lintelfern **EUROBLOC VT**



Kättingtelfern **EUROCHAIN VT**



Bandtelfern **EUROLIFT BH**

"Credit photo VERLINDE"

*Vi projekterar och tillverkar lyftanordningar efter våra kunders önskemål.
BOTAB, Tel 0152-21120, www.botab.se*



Box 260, SE-645 24 Strängnäs
Tel +46 (0)152-21120, Fax +46 (0)152-21121
Hemsida: www.botab.se, E-mail: info@botab.se

